

Please read and save these instructions. Protect yourself and others by observing safety instructions. Property damage! Retain instructions for future reference.

NOTE: Some models on this manual have been discontinued. An updated version may be available with new models.

Maintain the product described. Do not use in personal injury and/or

Dayton® Axial Belt-Drive Upblast Exhaust Ventilators

Description

Dayton exhaust ventilators are designed for general ventilation of factories and warehouses. Typically used for average length and/or average resistance duct work. Ventilators can handle temperatures up to 120°F. Weather resistant ventilators feature housings constructed of heavy gauge galvanized steel with bolted seams and reinforced edges for added strength. Curb caps are constructed of galvanized steel and include an integral venturi inlet and prepunched mounting holes. Drive frames are die formed, galvanized structural steel and provide a rigid platform for motors, shafts, bearings and drives. Lifting lugs are provided for easy lifting during installation. All ventilators are listed for electrical (UL/cUL 705).

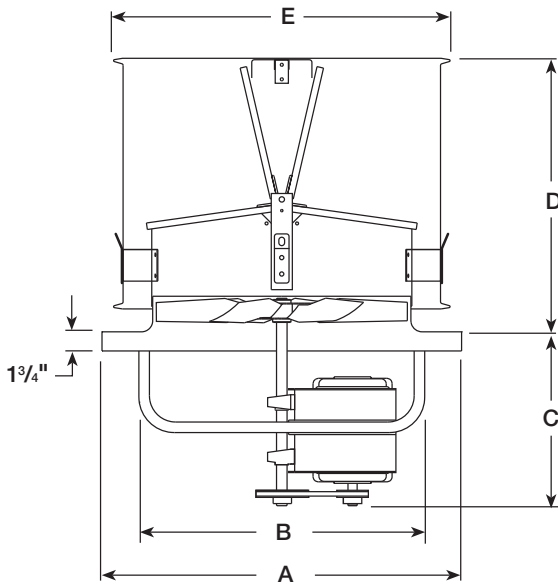

Figure 1 — Dimensions

Dimensions and Specifications (See Figure 1)

Model	Prop. Dia.	Shaft Dia.	A	B	C	D	E	Recommended Roof Opening
4YY23	24"	3/4"	36 ³ / ₈ "	28 ³ / ₈ "	13 ³ / ₄ "	26"	31 ¹ / ₈ "	28 x 28"
4YY24	30	1	38 ³ / ₄	32 ¹ / ₂	16 ³ / ₄	30	37 ³ / ₈	34 x 34
4YY25	36	1	44 ³ / ₄	38 ¹ / ₂	17	33	43 ¹ / ₂	40 x 40
4YY26	42	1 ¹ / ₄	50 ¹ / ₂	44 ¹ / ₄	18 ¹ / ₈	38	49 ⁵ / ₈	46 x 46
4YY27	48	1 ¹ / ₄	56 ³ / ₄	50 ¹ / ₂	18 ⁵ / ₈	40	56	52 x 52
4YY28	54	1 ¹ / ₄	66 ¹ / ₂	61 ¹ / ₄	19 ¹ / ₄	45	62 ⁵ / ₈	60 x 60
4YY29	60	1 ³ / ₄	72 ¹ / ₂	66 ¹ / ₄	27	48	68 ³ / ₄	66 x 66

Optional Accessories

Description	General or UL 705 Model No
NEMA 1 Dis. Switch:	
1H400 (2 pole, 115/230V, 2HP max)	
1H401 (3 pole, 230V, 7 ¹ / ₂ HP max)	
1H401 (3 pole, 460V, 10HP max)	
NEMA 4 Dis. Switch:	
1H408 (2 pole, 115/230V, 2HP max)	
1H409 (3 pole, 230V, 7 ¹ / ₂ HP max)	
1H409 (3 pole, 460V, 10HP max)	
12" Adj. Roof Curb:	2ZV84-2ZV87

WARNING Do not use in any kitchen exhaust application.



Dayton Electric Mfg. Co. certifies that the ventilators shown herein are licensed to bear the AMCA seal. The ratings shown are based on tests and procedures performed in accordance with AMCA Publication 211 and AMCA Publication 311 and comply with the requirements of the AMCA Certified Ratings Program.



Dayton® Axial Belt-Drive Upblast Exhaust Ventilators

Performance

Model	Prop. Dia.	HP	Fan RPM	Max BHP	# Sones @ .125 SP @ 5 Ft.	CFM Air Delivery @ Static Pressure Shown				
						.000"	.125"	.250"	.375"	.500"
4YY23	24"	1/3	706	0.40	13.6	5934	4912	-	-	-
		1/2	808	0.60	16.4	6791	5985	-	-	-
		3/4	924	0.90	21	7766	7078	6127	-	-
4YY24	30	3/4	695	0.90	17.2	11108	9534	7845	-	-
		1	765	1.20	20	12227	10765	9434	-	-
		1½	876	1.81	24	14001	12739	11566	10270	-
		2	964	2.41	30	15408	14272	13148	12089	-
4YY25	36	3/4	497	0.90	16.2	13858	11600	-	-	-
		1	547	1.20	19.2	15252	13326	-	-	-
		1½	626	1.80	24	17455	15884	13659	-	-
		2	689	2.40	29	19212	17866	15917	13659	-
4YY26	42	1½	482	1.81	21	21814	19068	14632	-	-
		2	530	2.41	24	23987	21470	18061	11471	-
		3	607	3.61	29	27472	25246	22743	19228	12915
		5	718	5.98	39	32495	30584	28793	26363	23522
4YY27	48	1½	399	1.81	15.8	25517	22356	17815	-	-
		2	439	2.40	18.8	28075	25312	21501	14614	-
		3	502	3.61	24	32104	29829	26528	23376	16326
		5	594	5.98	29	37987	36154	33838	30758	28240
4YY28	54	2	366	2.61	18.4	33788	28700	17378	-	-
		3	408	3.62	22	37655	33239	25221	-	-
		5	483	5.97	29	44589	41195	36770	25204	20392
		7½	552	8.98	39	50958	48034	44312	40154	28469
4YY29	60	3	337	3.60	22	43011	36740	-	-	-
		5	400	6.00	25	51052	46295	39734	-	-
		7½	458	9.05	31	58455	54801	49056	-	-
		10	504	12.05	43	64326	61083	58176	50976	-

Performance certified is for installation type A: Free inlet, Free outlet. Power rating (BHP) does not include transmission losses. Performance ratings do not include appurtenances (accessories). The sound ratings shown are loudness values in fan sones at 5 ft. (1.5m) in a hemispherical free field calculated per AMCA Standard 301. Values shown are for installation type A: Free inlet hemispherical sone levels. The AMCA Certified Ratings Seal applies to sone ratings only.

Unpacking

1. Inspect for any damage that may have occurred during transit.
2. Shipping damage claim must be filed with carrier.
3. Check all bolts, screws, set-screws, etc. for looseness that may have occurred during transit. Retighten as required.

Rotate propeller by hand to be sure it turns freely.

⚠ CAUTION

Do not raise ventilator by its windband; use lifting lugs provided.

General Safety Information

⚠ DANGER

Do not depend on any switch as the sole means of disconnecting

power when installing or servicing the ventilator. Always disconnect, lock and tag power source before installing or servicing. Failure to disconnect power source can result in fire, shock or serious injury. Motor will restart without warning after thermal protector trips. Do not touch operating motor, it may be hot enough to cause injury.

Models 4YY23 thru 4YY29

E
N
G
L
I
S
H

General Safety Information (Continued)

⚠ DANGER Do not place any body parts or objects in ventilator, motor openings or drives while motor is connected to power source.

⚠ WARNING Do not use this equipment in explosive atmospheres!

1. Read and follow all instructions and cautionary markings. Make sure electrical power source conforms to requirements of equipment and local codes.
2. Ventilators should be assembled, installed and serviced by a qualified technician. Have all electrical work performed by a qualified electrician.
3. Follow all local electrical and safety codes in the United States and Canada, as well as the National Electrical Code (NEC) and the Occupational Safety and Health Act (OSHA) in the United States. Ground motor in accordance with NEC Article 250 (grounding). Follow the Canadian Electric Code (CEC) in Canada.
4. Motor and fan must be securely grounded (bare metal) to a suitable electric ground, such as a grounded water pipe or ground wire system.

NOTE: Refer to Figure 2 for connection wiring diagram.

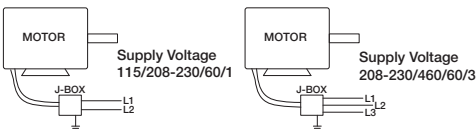

Figure 2 — Typical Wiring Diagram

⚠ CAUTION To reduce the risk of injury to persons, observe the following:

OSHA requires OSHA complying guards when ventilator is installed within 7 feet of floor or working level.

UL/cUL Standards require OSHA complying guards when ventilator is installed within 8 feet of floor or working level.

5. Do not kink power cable or allow it to come in contact with sharp objects, oil, grease, hot surfaces or chemicals. Replace damaged cords immediately.
6. Make certain that the power source conforms to the requirements for the equipment.
7. Never open access door to a duct with the ventilator running.
8. Motor must be securely and adequately grounded. This can be accomplished by wiring with a grounded, metal-clad race way system by using a separate ground wire connected to the bare metal of the motor frame, or other suitable means.

Installation

⚠ WARNING Installation, troubleshooting and parts replacement is to be performed only by a qualified personnel.

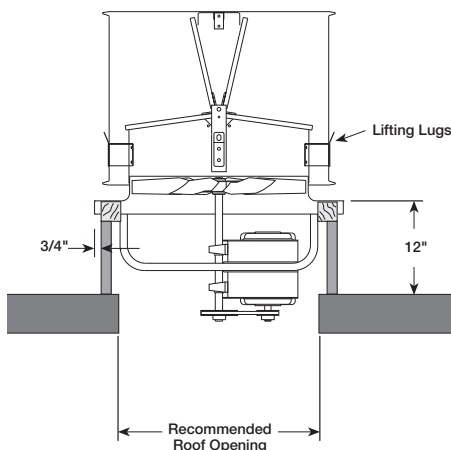

Figure 3 — Typical Roof Mounting

NOTE: Refer to motor nameplate for wiring procedures. Refer to switch manufacturer for installation and wiring procedures.

1. Cut an appropriate sized hole in the roof surface. Follow curb manufacturer's installation instructions. Caulk and flash curb to ensure a water tight seal.
2. Use lifting lugs to place ventilator on top of curb. Secure using a minimum of eight fasteners.
3. Check fan propeller for free rotation. Check all fasteners for tightness.
4. Mount and wire safety disconnect switch either on the drive frame or outside on the curb cap and wire motor per wiring diagram on motor. Wire control switches at ground level. Refer back to Figure 2 for connection wiring diagram.

MOTOR AND PULLEY MOUNTING

NOTE: For UL/cUL Listed units, the motor used with this ventilator must be designated as such by Dayton.

1. Refer to Figure 4 for mounting position based on motor frame size. Secure motor to plate using hardware provided.

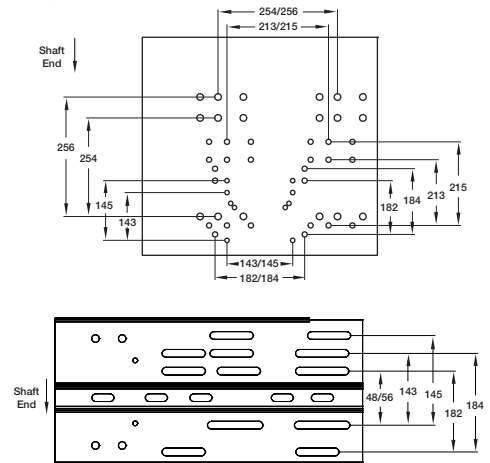

Figure 4 — Motor Mounting Positions Based on Motor Frame Size

Dayton® Axial Belt-Drive Upblast Exhaust Ventilators

ENGLISH

Installation (Continued)

2. Mount pulleys on shafts securing to shaft with set screw. Check pulleys for proper alignment. Misaligned pulleys lead to excessive belt wear, vibration, noise and blower loss.

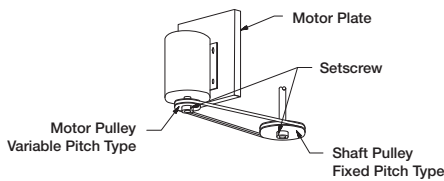

Figure 5 — Drive Package Diagram

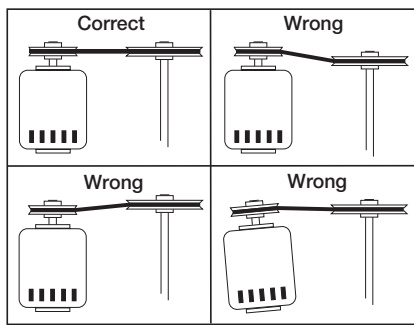

Figure 6 — Pulley Alignment

3. Install the belt and adjust the tension to allow for 1/64" of deflection per inch of span when moderate thumb pressure is applied to the belt. Too much tension will cause excess bearing wear and noise. Too little tension will cause slippage at startup and uneven wear.

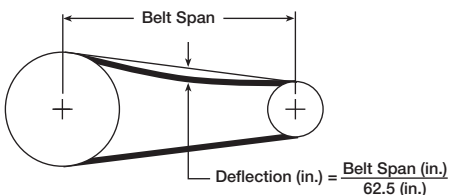

Figure 7 — Belt Tension

4. Adjust RPM to desired level using a variable pitch pulley. After adjustment, motor amperage should be checked to avoid overloading of the motor.

Operation

1. Before starting up or operating your new Dayton ventilator, check all fasteners for tightness. In particular, check set screws in propeller hub (and sheaves, if applicable). While in the OFF position, or before connecting the ventilator to power, turn the fan propeller by hand to be sure it is not striking the orifice or any obstacle.
2. Start the ventilator up and shut it off immediately to check rotation of the propeller with directional arrow placed on the unit. Fan propeller should rotate **clockwise** when viewed from the top.
3. When the ventilator is started, observe the operation and check for any unusual noises.
4. With the system in full operation and all duct work attached, measure current input to the motor and compare with the nameplate rating to determine if the motor is operating under safe load conditions.

IMPORTANT: Adjust (tighten) belt tension after the first 48 hours of operation.

5. Keep inlets and approaches to ventilator clean and free from obstruction.

Maintenance

⚠ WARNING *Disconnect and lockout power source before servicing.*

⚠ CAUTION *Uneven cleaning of the propeller will produce an out of balance condition that will cause vibration in the ventilator.*

1. Keep inlets and approaches to ventilator clean and free from obstruction. Depending on the usage

and severity of the contaminated air, a regularly scheduled inspection for cleaning the fan propeller, ventilator, and surrounding areas should be established.

2. Check for unusual noises when ventilator is running.
3. Periodically inspect and tighten set-screws.
4. Periodically check belts for wear and tightness.

NOTE: When replacing belts use the same type as supplied with the unit.

NOTE: For belt replacement, loosen the tension device far enough to allow removal of the belt by hand.

⚠ WARNING *Do not force belts on or off. This may cause cords to break, leading to premature belt failure.*

5. Most ventilator bearings are pre-lubricated and require no further lubrication, check bearings.
6. Follow motor manufacturer's instructions for motor lubrication.
7. For disassembly of the motor or propeller, refer to the parts illustration.
8. For critical applications, a spare motor and belts should be available.

RECOMMENDED RELUBRICATION FREQUENCY IN MONTHS

Operating Speed (RPM)	Bore in Inches 1/2 to 1½
Up to 500	6
500 - 1000	6
1000 - 1500	5

NOTE: If unusual environmental conditions exist - extreme temperature, moisture, or contaminants - more frequent lubrication is requested.

Any good quality lithium base grease conforming to NLGI Grade 2 consistency such as those listed here may be used.

Mobil 532	Texaco Multifak #2
Mobilux #2	Texaco Premium RB
B Shell Alvania #2	Unirex N2

For Repair Parts, call 1-800-323-0620

24 hours a day – 365 days a year

Please provide following information:

- Model number
- Serial number (if any)
- Part description and number as shown in parts list

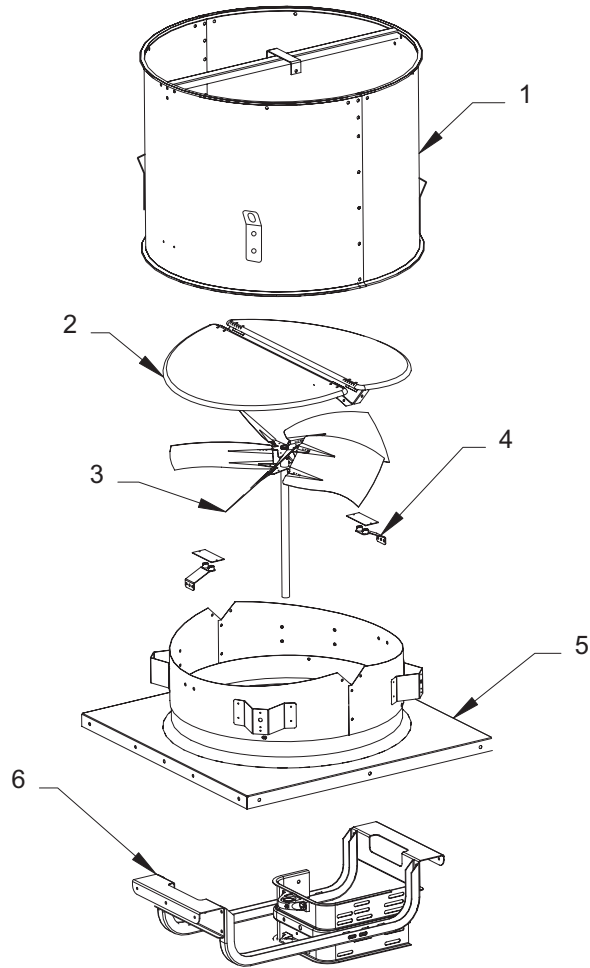

Figure 8 — Repair Parts Illustration for Axial Belt-Drive Upblast Exhaust Ventilators

E
N
G
L
I
S
H

Repair Parts List for Axial Belt-Drive Upblast Exhaust Ventilators

Reference Number	Description	Part Number For Models:					Quantity
		4YY23	4YY24	4YY25	4YY26	4YY27	
1	Windband Assembly	6372651	6372652	6372657	6372653	6372654	1
2	Damper Assembly	6372623	6372624	6372622	6372625	6372626	1
3	Propeller Assembly	6372650	6372639	6372645	6372646	6372647	1
4	Magnetic Latch Assembly	6372636	6372636	6372636	6372637	6372637	1
5	Curb Cap Assembly	6372615	6372616	6372621	6372617	6372618	1
6	Drive Frame Assembly	6372629	6372630	6372635	6372631	6372632	1

Reference Number	Description	Part Number For Models:		Quantity
		4YY28	4YY29	
1	Windband Assembly	6372655	6372656	1
2	Damper Assembly	6372627	6372628	1
3	Propeller Assembly	6372648	6372649	1
4	Magnetic Latch Assembly	6372638	6372638	1
5	Curb Cap Assembly	6372619	6372620	1
6	Drive Frame Assembly	6372633	6372634	1

Dayton® Axial Belt-Drive Upblast Exhaust Ventilators

Trouble Shooting Chart

Symptom	Possible Cause(s)	Corrective Action
Ventilator Inoperative	<ol style="list-style-type: none"> 1. Blown fuse or breaker 2. Defective motor 3. Incorrectly wired 	<ol style="list-style-type: none"> 1. Replace or repair 2. Replace or repair 3. Shut power OFF and check wiring for proper connections
Insufficient airflow	<ol style="list-style-type: none"> 4. Broken belts 1. Speed too slow 2. Damper closed 3. Belt slippage 4. Incorrect propeller rotation 	<ol style="list-style-type: none"> 4. Replace 1. Check for correct drives 2. Inspect/repair damper 3. Replace/adjust tension 4. Check motor wiring
Excessive noise or vibration	<ol style="list-style-type: none"> 1. Belt(s) too loose/tight 2. Loose or defective bearings 3. Loose propeller or sheaves 4. Accumulation of material on propeller 5. Misaligned sheaves 6. Ventilator base not securely anchored 7. Fan propeller out of balance 	<ol style="list-style-type: none"> 1. Adjust tension 2. Replace bearings 3. Tighten set screws 4. Clean 5. Realign 6. Secure properly 7. Replace propeller
Motor overloads or overheats	<ol style="list-style-type: none"> 1. Propeller RPM too high 2. Shorted motor winding 3. Incorrect propeller rotation 4. Over/Under line voltage 5. Belt slippage 	<ol style="list-style-type: none"> 1. Check drives 2. Replace motor 3. Check motor wiring 4. Contact Power Co 5. Tighten belt

LIMITED WARRANTY

DAYTON ONE-YEAR LIMITED WARRANTY. DAYTON® AXIAL BELT-DRIVE UPBLAST EXHAUST VENTILATORS, MODELS COVERED IN THIS MANUAL, ARE WARRANTED BY DAYTON ELECTRIC MFG. CO. (DAYTON) TO THE ORIGINAL USER AGAINST DEFECTS IN WORKMANSHIP OR MATERIALS UNDER NORMAL USE FOR ONE YEAR AFTER DATE OF PURCHASE. ANY PART WHICH IS DETERMINED TO BE DEFECTIVE IN MATERIAL OR WORKMANSHIP AND RETURNED TO AN AUTHORIZED SERVICE LOCATION, AS DAYTON DESIGNATES, SHIPPING COSTS PREPAID, WILL BE, AS THE EXCLUSIVE REMEDY, REPAIRED OR REPLACED AT DAYTON'S OPTION. FOR LIMITED WARRANTY CLAIM PROCEDURES, SEE "PROMPT DISPOSITION" BELOW. THIS LIMITED WARRANTY GIVES PURCHASERS SPECIFIC LEGAL RIGHTS WHICH VARY FROM JURISDICTION TO JURISDICTION.

LIMITATION OF LIABILITY. TO THE EXTENT ALLOWABLE UNDER APPLICABLE LAW, DAYTON'S LIABILITY FOR CONSEQUENTIAL AND INCIDENTAL DAMAGES IS EXPRESSLY DISCLAIMED. DAYTON'S LIABILITY IN ALL EVENTS IS LIMITED TO AND SHALL NOT EXCEED THE PURCHASE PRICE PAID.

WARRANTY DISCLAIMER. A DILIGENT EFFORT HAS BEEN MADE TO PROVIDE PRODUCT INFORMATION AND ILLUSTRATE THE PRODUCTS IN THIS LITERATURE ACCURATELY; HOWEVER, SUCH INFORMATION AND ILLUSTRATIONS ARE FOR THE SOLE PURPOSE OF IDENTIFICATION, AND DO NOT EXPRESS OR IMPLY A WARRANTY THAT THE PRODUCTS ARE MERCHANTABILITY, OR FIT FOR A PARTICULAR PURPOSE, OR THAT THE PRODUCTS WILL NECESSARILY CONFORM TO THE ILLUSTRATIONS OR DESCRIPTIONS. EXCEPT AS PROVIDED BELOW, NO WARRANTY OR AFFIRMATION OF FACT, EXPRESSED OR IMPLIED, OTHER THAN AS STATED IN THE "LIMITED WARRANTY" ABOVE IS MADE OR AUTHORIZED BY DAYTON.

Technical Advice and Recommendations, Disclaimer. Notwithstanding any past practice or dealings or trade custom, sales shall not include the furnishing of technical advice or assistance or system design. Dayton assumes no obligations or liability on account of any unauthorized recommendations, opinions or advice as to the choice, installation or use of products.

Product Suitability. Many jurisdictions have codes and regulations governing sales, construction, installation, and/or use of products for certain purposes, which may vary from those in neighboring areas. While attempts are made to assure that Dayton products comply with such codes, Dayton cannot guarantee compliance, and cannot be responsible for how the product is installed or used. Before purchase and use of a product, review the product applications, and all applicable national and local codes and regulations, and be sure that the product, installation, and use will comply with them.

Certain aspects of disclaimers are not applicable to consumer products; e.g., (a) some jurisdictions do not allow the exclusion or limitation of incidental or consequential damages, so the above limitation or exclusion may not apply to you; (b) also, some jurisdictions do not allow a limitation on how long an implied warranty lasts, consequently the above limitation may not apply to you; and (c) by law, during the period of this Limited Warranty, any implied warranties of implied merchantability or fitness for a particular purpose applicable to consumer products purchased by consumers, may not be excluded or otherwise disclaimed.

Prompt Disposition. A good faith effort will be made for prompt correction or other adjustment with respect to any product which proves to be defective within limited warranty. For any product believed to be defective within limited warranty, first write or call dealer from whom the product was purchased. Dealer will give additional directions. If unable to resolve satisfactorily, write to Dayton at address below, giving dealer's name, address, date, and number of dealer's invoice, and describing the nature of the defect. Title and risk of loss pass to buyer on delivery to common carrier. If product was damaged in transit to you, file claim with carrier.

Manufactured for Dayton Electric Mfg. Co., 5959 W. Howard St., Niles, Illinois 60714-4014 U.S.A.

Manufactured for Dayton Electric Mfg. Co.
Niles, Illinois 60714 U.S.A.



Por favor lea y guarde estas instrucciones. Léalas cuidadosamente antes de tratar de montar, instalar, operar o dar mantenimiento al producto aquí descrito. Protéjase usted mismo y a los demás observando toda la información de seguridad. ¡El no cumplir con las instrucciones puede ocasionar daños, tanto personales como a la propiedad! Guarde estas instrucciones para referencia en el futuro.

Extractores Axiales de Transmisión por Correa de Tiro Hacia Arriba Dayton®

Descripción

Los extractores Dayton están diseñados para la ventilación general en fábricas y almacenes. Se usan normalmente para redes de conductos de longitud o resistencia promedio. Los extractores pueden soportar temperaturas de hasta 48,9°C (120°F). Los extractores resistentes a las inclemencias del tiempo cuentan con carcasas fabricadas de acero galvanizado de calibre grueso con líneas de unión empernadas y bordes reforzados para mayor resistencia. Las tapas de la base de montaje fija están fabricadas de acero galvanizado e incluyen una entrada integral Venturi y orificios de montaje preperforados. Los bastidores de accionamiento son de acero estructural galvanizado forjado y proporcionan una plataforma rígida para los motores, los ejes, los rodamientos y las transmisiones. Las orejetas para izar se proporcionan para un levantamiento fácil durante la instalación. Todos los extractores aparecen en las listas para componentes eléctricos (UL/cUL 705).



Figura 1 — Dimensiones

Dimensiones y Especificaciones (Consulte la Figura 1)

Modelo	Diá. de la Hélice	Diám. del Eje	A	B	C	D	E	Abertura en Techo Recomendada
4YY23	61,0 cm	19,1 mm	92,4 cm	72,1 cm	34,9 cm	66,0 cm	79,1 cm	71,1 x 71,1 cm
4YY24	76,2	25,4	97,5	82,6	34,9	76,2	94,9	86,4 x 86,4
4YY25	91,4	25,4	113,7	97,8	43,2	83,8	110,5	101,6 x 101,6
4YY26	106,7	31,8	128,3	112,4	46,0	96,5	126,0	116,8 x 116,8
4YY27	121,9	31,8	144,1	128,3	47,3	101,6	142,2	132,1 x 132,1
4YY28	137,2	31,8	168,9	155,6	48,9	114,3	159,1	152,4 x 152,4
4YY29	152,4	44,5	184,2	168,3	68,6	121,9	174,6	167,6 x 167,6

Formulario 555227

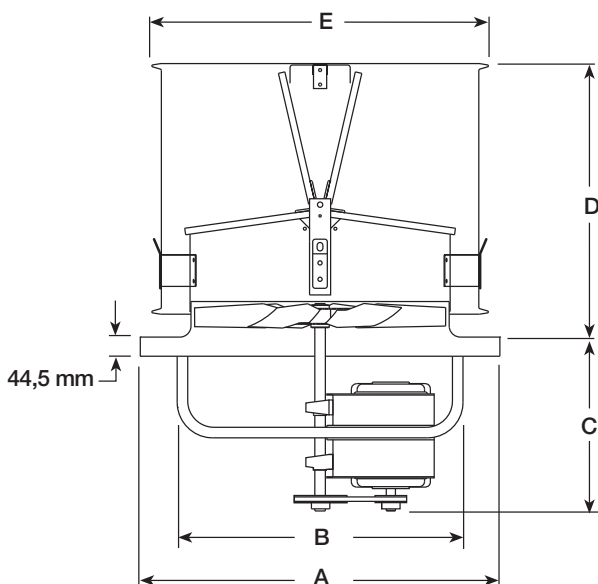
Impreso en EE.UU.
04632
0308/067/VCPVP

465323
Rev. 4 de marzo 2008

Dayton®

Accesorios Opcionales

Descripción	General o UL 705 Nº de Modelo
Interrupción de Desconexión NEMA 1:	
	1H400 (bipolar, 115/230 V, 2 HP máx.)
	1H401 (tripolar, 230 V, 7½ HP máx.)
	1H401 (tripolar, 460 V, 10 HP máx.)
Interrupción de Desconexión NEMA 4:	
	1H408 (bipolar, 115/230 V, 2 HP máx.)
	1H409 (tripolar, 230 V, 7½ HP máx.)
	1H409 (tripolar, 460 V, 10 HP máx.)
Base de Montaje de Techo	
Adyacente de 30,5 cm:	2ZV84-2ZV87

ADVERTENCIA No lo utilice en aplicaciones de extracción para cocinas.



Dayton Electric Mfg. Co. certifica que los extractores que se muestran aquí tienen licencia para llevar el sello AMCA. Los niveles que se muestran se basan en pruebas y procedimientos realizados según la Publicación 211 y 311 de AMCA y cumplen los requisitos del Programa Certified Ratings de AMCA.

UL US LISTED E53236

Extractores Axiales de Transmisión por Correa de Tiro Hacia Arriba Dayton®

Rendimiento

Modelo	Diá. de la Hélice	HP	RPM del Ventilador	BHP Máx.	N° de Sonios a 0,125 SP a 5 Pies	Suministro de Aire en CFM a la Presión Estática que se Muestra				
						0,000"	0,125"	0,250"	0,375"	0,500"
4YY23	61,0 cm	1/3	706	0,40	13,6	5934	4912	-	-	-
		1/2	808	0,60	16,4	6791	5985	-	-	-
		3/4	924	0,90	21	7766	7078	6127	-	-
4YY24	76,2	3/4	695	0,90	17,2	11108	9534	7845	-	-
		1	765	1,20	20	12227	10765	9434	-	-
		1½	876	1,81	24	14001	12739	11566	10270	-
		2	964	2,41	30	15408	14272	13148	12089	-
4YY25	91,4	3/4	497	0,90	16,2	13858	11600	-	-	-
		1	547	1,20	19,2	15252	13326	-	-	-
		1½	626	1,80	24	17455	15884	13659	-	-
		2	689	2,40	29	19212	17866	15917	13659	-
4YY26	106,7	1½	482	1,81	21	21814	19068	14632	-	-
		2	530	2,41	24	23987	21470	18061	11471	-
		3	607	3,61	29	27472	25246	22743	19228	12915
		5	718	5,98	39	32495	30584	28793	26363	23522
4YY27	121,9	1½	399	1,81	15,8	25517	22356	17815	-	-
		2	439	2,40	18,8	28075	25312	21501	14614	-
		3	502	3,61	24	32104	29829	26528	23376	16326
		5	594	5,98	29	37987	36154	33838	30758	28240
4YY28	137,2	2	366	2,61	18,4	33788	28700	17378	-	-
		3	408	3,62	22	37655	33239	25221	-	-
		5	483	5,97	29	44589	41195	36770	25204	20392
		7½	552	8,98	39	50958	48034	44312	40154	28469
4YY29	152,4	3	337	3,60	22	43011	36740	-	-	-
		5	400	6,00	25	51052	46295	39734	-	-
		7½	458	9,05	31	58455	54801	49056	-	-
		10	504	12,05	43	64326	61083	58176	50976	-

El rendimiento certificado es para instalaciones de tipo A: entrada y salida libre. La potencia nominal (BHP) no incluye las pérdidas de transmisión. El rendimiento efectivo no incluye aditamentos (accesorios). El nivel de ruido que se muestra corresponde a valores de intensidad sonora en sonios del ventilador a 1,5 m (5 pies) de distancia en un campo hemisférico libre según la norma 301 de AMCA. Los valores que se muestran son para instalaciones de tipo A: Niveles de sonios hemisféricos de entrada libre. El sello Certified Ratings (Niveles certificados) de AMCA se aplica sólo a niveles de sonios.

Desembalaje

- Revise si existen daños que se puedan haber producido durante el transporte.
- Se debe presentar una queja por daños de transporte a la empresa de transporte.
- Compruebe que ninguno de los pernos, tornillos o tornillos de fijación se haya soltado durante el transporte. Vuelva a apretarlos según sea necesario. Gire la hélice con la mano para asegurarse de que gire libremente.

⚠ PRECAUCIÓN

No levante el extractor por su abrazadera de izada; use las orejetas para izar proporcionadas.

Información de Seguridad General

⚠ PELIGRO

No dependa de ningún interruptor como el único medio para desconectar la energía al momento de instalar o de realizar mantenimiento al extractor. Siempre desconecte, bloquee y etiquete

la fuente de energía antes de instalar o realizar mantenimiento. Si no se desconecta la fuente de energía se puede provocar un incendio, descargas eléctricas o lesiones graves. El motor volverá a arrancar sin advertencia después de que se active el protector térmico. No toque el motor mientras esté en funcionamiento, podría estar lo suficientemente caliente para provocar lesiones.

Modelos 4YY23 a 4YY29

Información de Seguridad General (continuación)

⚠ PELIGRO No coloque partes del cuerpo ni objetos en el extractor o en los orificios o transmisiones del motor mientras éste se encuentre conectado a la fuente de energía.

⚠ ADVERTENCIA ¡No use este equipo en atmósferas explosivas!

1. Lea y siga todas las instrucciones y marcas de precaución. Asegúrese de que la fuente de energía eléctrica cumpla los requisitos del equipo y los códigos locales.
2. Un técnico calificado debe realizar el montaje, la instalación y el mantenimiento. Un electricista calificado debe realizar todo el trabajo eléctrico.
3. Respete todos los códigos eléctricos y de seguridad locales, así como también, el National Electrical Code (NEC) y la Ley de seguridad y salud ocupacionales (OSHA, por sus siglas en inglés) de los Estados Unidos y Canadá. Conecte el motor a tierra de acuerdo con el Artículo 250 de NEC (conexión a tierra). Respete Canadian Electric Code (CEC, por sus siglas en inglés) en Canadá.
4. El motor y el ventilador deben estar conectados a tierra de manera segura (en metal desnudo) a una conexión eléctrica a tierra adecuada, como una tubería de agua subterránea o un sistema conductor de tierra.

NOTA: Consulte la Figura 2 para conocer el diagrama de cableado de conexión.



Figura 2 — Diagrama de Cableado Típico

⚠ PRECAUCIÓN Para reducir el riesgo de lesiones a personas, respete lo siguiente:

OSHA exige protectores que cumplan la norma de OSHA cuando el extractor se instale a 2,1 metros (7 pies) del piso o al nivel de trabajo.

Las normas UL/cUL exigen protectores que cumplan la norma de OSHA cuando el extractor se instale a 2,4 metros (8 pies) del piso o al nivel de trabajo.

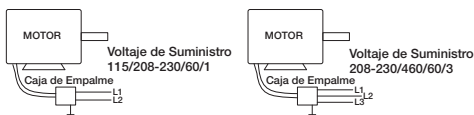
5. No enrosque el cable de alimentación ni permita que entre en contacto con objetos filosos, aceite, grasa, superficies calientes ni productos químicos. Reemplace inmediatamente los cables dañados.
6. Asegúrese de que la fuente de energía esté en conformidad con los requisitos del equipo.
7. Nunca abra la puerta de acceso a un conducto con el extractor en funcionamiento.
8. El motor debe estar conectado a tierra de manera segura y fija. Ello se puede lograr cableando con un sistema de canal de conducción blindado conectado a tierra con un cable de conexión a tierra aparte conectado a la parte metálica desnuda del bastidor del motor u otro medio apropiado.

Instalación

⚠ ADVERTENCIA La instalación, la solución de problemas y el reemplazo de partes sólo los debe realizar personal calificado.



Figura 3 — Montaje en Techo Típico

NOTA: Consulte la placa de identificación del motor para conocer los procedimientos de cableado. Consulte al fabricante del interruptor para obtener los procedimientos de instalación y cableado.

1. Perfore un orificio del tamaño adecuado en la superficie del techo. Siga las instrucciones de instalación del fabricante de la base de montaje fija. Calafatee y rebabe la base de montaje fija para asegurarse de que exista un sello hermético.
2. Use las orejas para izar para colocar el extractor en la base de montaje fija. Asegúrelo con un mínimo de ocho sujetadores.
3. Compruebe que la hélice del ventilador gire libremente. Compruebe que estén apretados todos los sujetadores.
4. Monte y conecte el interruptor de desconexión segura en el bastidor motriz o fuera de la tapa de la base de montaje fija y conecte el motor según el diagrama de cableado del motor. Conecte los interruptores de control a nivel del suelo. Consulte la Figura 2 anterior para conocer el diagrama de cableado.

MONTAJE DE MOTOR Y DE POLEA

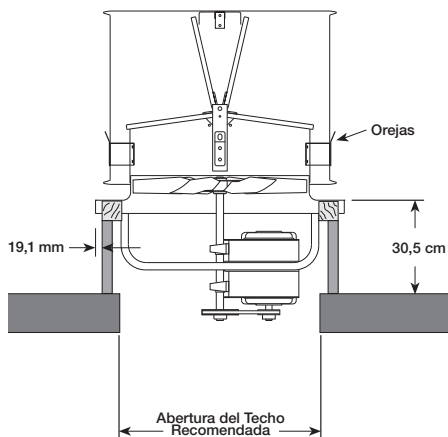
NOTA: Para las unidades que aparecen en la lista de UL/cUL, el motor que se use con este extractor deberá ser designado como tal por Dayton.

1. Consulte la Figura 4 para la posición de montaje según el tamaño del bastidor del motor. Fije el motor a la placa con la ayuda de las piezas metálicas que se proporcionan.



Figura 4 — Posiciones de Montaje del Motor según el Tamaño del Bastidor del Motor

E
S
P
A
Ñ
O
L

Extractores Axiales de Transmisión por Correa de Tiro Hacia Arriba Dayton®

Instalación (continuación)

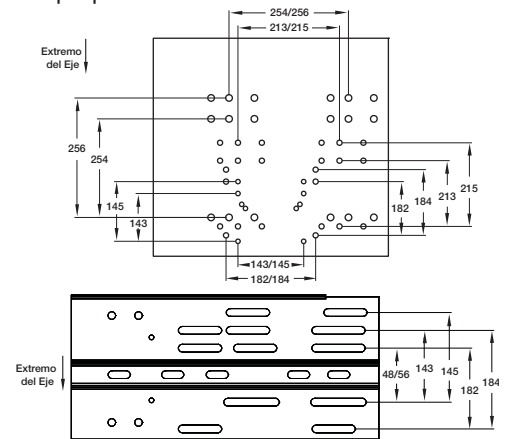
- Monte las poleas en los ejes fijando el eje con el tornillo de fijación. Verifique la correcta alineación de las poleas. Las poleas mal alineadas provocan un desgaste excesivo de la correa, vibraciones, ruidos y pérdida del ventilador.



Figura 5 — Diagrama del Paquete de Accionamiento



Figura 6 — Alineación de las Poleas

- Instale la correa y ajuste la tensión para permitir una deflexión de 0,4 mm por 2,5 cm (1 pulg.) de abertura al aplicar con el pulgar una presión moderada a la correa. Demasiada tensión provocará un desgaste excesivo de los rodamientos y ruido. Una tensión muy leve provocará deslizamiento en el arranque y un desgaste irregular.

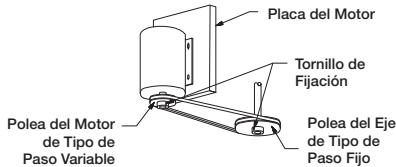

Figura 7 — Tensión de la Correa

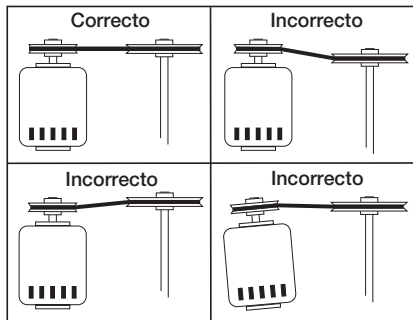
- Ajuste las RPM al nivel que desee utilizando una polea de paso variable. Después del ajuste, se debe verificar el amperaje del motor para evitar su sobrecarga.

Funcionamiento

- Antes de arrancar u operar el nuevo extractor Dayton, compruebe que estén apretados todos los sujetadores. En particular, revise los tornillos de fijación en el buje de la hélice (y roldanas, si corresponde). Mientras se encuentre en la posición OFF (apagado) o antes de conectar el extractor a la energía, gire la hélice del ventilador con la mano para asegurarse de que no entre en contacto con el orificio o cualquier obstáculo.
- Encienda el extractor y apáguelo inmediatamente para revisar que el giro de la hélice sea según la flecha direccional en la unidad. La hélice del ventilador debe girar **en el sentido de las agujas del reloj** al verse desde la parte superior.
- Al arrancar el extractor, observe el funcionamiento y la presencia de cualquier ruido anormal.
- Con el sistema a pleno funcionamiento y toda la red de conductos conectada, mida la entrada de corriente hacia el motor y compárela con la de la placa de identificación para determinar si el motor está funcionando bajo condiciones de carga seguras.

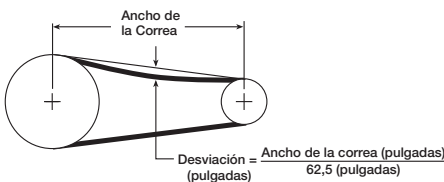
IMPORTANTE: Ajuste (apriete) la tensión de la correa después de las primeras 48 horas de funcionamiento.

- Mantenga las entradas y las vías de acceso del extractor limpias y libres de obstrucción.

Mantenimiento

⚠ ADVERTENCIA Desconecte y bloquee la fuente de energía antes de realizar mantenimiento.

⚠ PRECAUCIÓN La limpieza desigual de la hélice producirá una condición fuera de equilibrio que provocará vibraciones en el extractor.

- Mantenga las entradas y las vías de acceso del extractor limpias y libres de obstrucción. Dependiendo del uso y la densidad del aire contaminado, se debe establecer un programa de inspección regular para limpiar la hélice

del ventilador, el extractor y las áreas circundantes.

- Cuando esté funcionando el extractor, compruebe si existen ruidos anormales.
- Inspeccione de manera periódica y apriete los tornillos de fijación.
- Revise de manera periódica las correas en busca de señales de desgaste y tensión.

NOTA: Al reemplazar las correas, use del mismo tipo que se proporciona con la unidad.

NOTA: Para el cambio de la correa, suelte el dispositivo de tensión lo suficiente para permitir el retiro manual de la correa.

⚠ ADVERTENCIA No fuerce las correas para colocarlas o sacarlas. Ello puede causar que los cables se rompan, lo que lleva a una falla prematura de la correa.

- La mayoría de los rodamientos del extractor están prelubricados y no requieren lubricación adicional, revise los rodamientos.
- Siga las instrucciones del fabricante del motor para su lubricación.
- Para el desmontaje del motor o de la hélice, consulte la ilustración de las partes.
- Para aplicaciones críticas, debe tener un motor y correas de repuesto disponibles.

FRECUENCIA DE RELUBRICACIÓN RECOMENDADA EN MESES

Velocidad de operación (RPM)	Diám. del Eje en Pulgadas 1/2 a 1½
Hasta 500	6
500 a 1000	6
1000 a 1500	5

NOTA: Si hay condiciones ambientales inusuales, como alta temperatura, humedad o contaminantes, se recomienda una lubricación más frecuente.

Se puede usar cualquier grasa a base de litio de buena calidad en conformidad con la consistencia grado 2 de NLGI, como las que aparecen en la presente lista.

Mobil 532	Texaco Multifak N° 2
Mobilux N° 2	Texaco Premium RB
B Shell Alvania	Unirex N2

**Para Obtener Partes de Reparación en México,
Llame al 1-800-527-2331
en EE.UU. Llame al 1-800-323-0620**

las 24 horas del día; los 365 días del año

Por favor proporcione la siguiente información:

- Número de modelo
- Número de serie (si lo hay)
- Descripción de la parte y número que le corresponde en la liste de partes

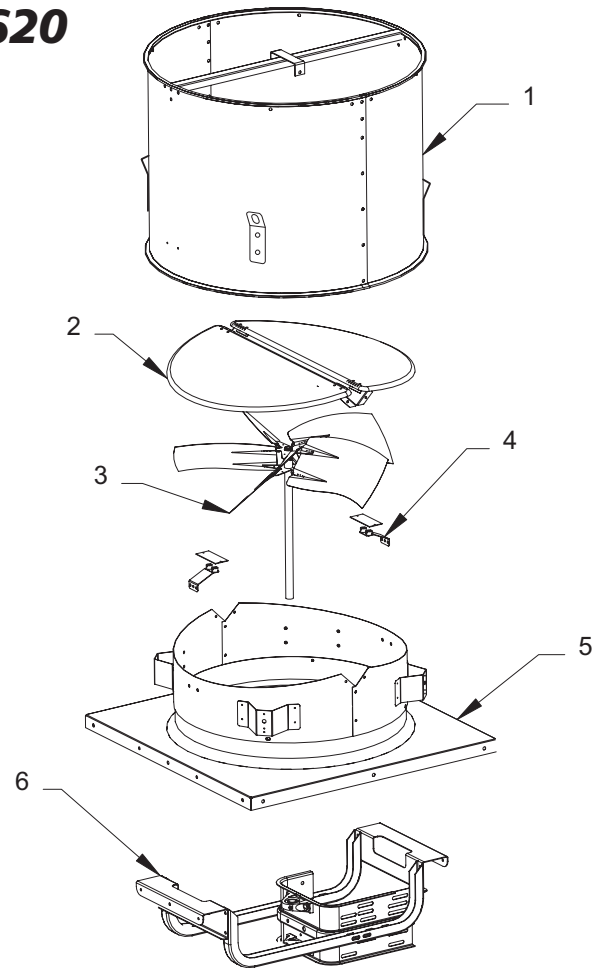

Figure 8 — Ilustración de Repuestos para Extractores Axiales de Transmisión por Correa de Tiro Hacia Arriba

Lista de Repuestos para Extractores Axiales de Transmisión por Correa de Tiro Hacia Arriba

Número de Referencia	Descripción	Número de Parte para Modelos:					Cantidad
		4YY23	4YY24	4YY25	4YY26	4YY27	
1	Conjunto de Abrazaderas de Izada	6372651	6372652	6372657	6372653	6372654	1
2	Conjunto de Regulador de Tiro	6372623	6372624	6372622	6372625	6372626	1
3	Conjunto de Hélices	6372650	6372639	6372645	6372646	6372647	1
4	Conjunto de Conexiones Magnéticas	6372636	6372636	6372636	6372637	6372637	1
5	Conjunto de Tapas de la Base de Montaje Fija	6372615	6372616	6372621	6372617	6372618	1
6	Conjunto de Bastidor Motriz	6372629	6372630	6372635	6372631	6372632	1

Número de Referencia	Descripción	Número de Parte para Modelos:		Cantidad
		4YY28	4YY29	
1	Conjunto de Abrazaderas de Izada	6372655	6372656	1
2	Conjunto de Regulador de Tiro	6372627	6372628	1
3	Conjunto de Hélices	6372648	6372649	1
4	Conjunto de Conexiones Magnéticas	6372638	6372638	1
5	Conjunto de Tapas de la Base de Montaje Fija	6372619	6372620	1
6	Conjunto de Bastidor Motriz	6372633	6372634	1

Extractores Axiales de Transmisión por Correa de Tiro Hacia Arriba Dayton®

Tabla de Solución de Problemas

Síntoma	Causas Posibles	Medidas Correctivas
El extractor no funciona	<ol style="list-style-type: none"> 1. Fusible o cortacircuitos quemado 2. Motor defectuoso 3. Conectado incorrectamente 4. Correas rotas 	<ol style="list-style-type: none"> 1. Reemplácelo o repárelo 2. Reemplácelo o repárelo 3. CORTE la energía y verifique que el cableado esté conectado correctamente 4. Reemplácelas
Flujo de aire insuficiente	<ol style="list-style-type: none"> 1. Velocidad demasiado lenta 2. Regulador de tiro cerrado 3. Deslizamiento de la correa 4. Giro incorrecto de la hélice 	<ol style="list-style-type: none"> 1. Verifique las transmisiones correctas 2. Revise/Repáre el regulador de tiro 3. Reemplace/Ajuste la tensión 4. Revise el cableado del motor
Ruido o vibración excesiva	<ol style="list-style-type: none"> 1. La(s) correa(s) está(n) demasiado suelta(s)/tensa(s) 2. Rodamientos sueltos o defectuosos 3. Hélice o roldanas sueltas 4. Acumulación de material en la hélice 5. Roldanas mal alineadas 6. La base del extractor no está firmemente anclada 7. Hélice del ventilador fuera de equilibrio 	<ol style="list-style-type: none"> 1. Ajuste la tensión 2. Reemplace los rodamientos 3. Apriete los tornillos de fijación 4. Límpiela 5. Vuelva a alinear 6. Fíjela correctamente 7. Cambie la hélice
Sobrecarga o sobrecalentamiento del motor	<ol style="list-style-type: none"> 1. RPM de la hélice muy altas 2. Bobinado del motor cortocircuitado 3. Giro incorrecto de la hélice 4. Voltaje de línea excesivo o deficiente 5. Deslizamiento de la correa 	<ol style="list-style-type: none"> 1. Verifique las transmisiones 2. Reemplace el motor 3. Revise el cableado del motor 4. Comuníquese con la Compañía de Electricidad 5. Apriete la correa

GARANTÍA LIMITADA

GARANTÍA LIMITADA DE UN AÑO DAYTON. EXTRACTORES AXIALES DE TRANSMISIÓN POR CORREA DE TIRO HACIA ARRIBA DAYTON®, LOS MODELOS INCLUIDOS EN ESTE MANUAL, TIENEN GARANTÍA DE DAYTON ELECTRIC MFG. CO. (DAYTON) POR DEFECTOS DE FABRICACIÓN O MATERIALES DURANTE SU USO NORMAL DURANTE UN AÑO A PARTIR DE LA FECHA DE COMPRA. TODA PIEZA QUE SE DEMUESTRE QUE TENGA DEFECTOS DE MATERIAL O DE MANO DE OBRA Y SE DEVUELVA A UN LUGAR DE SERVICIO TÉCNICO AUTORIZADO, DESIGNADO POR DAYTON, COSTOS DE TRANSPORTE PREPAGADOS, SERÁ COMO RECURSO EXCLUSIVO, REPARADA O REEMPLAZADA SEGÚN EL CRITERIO DE DAYTON. POR DEMANDA DE GARANTÍA LIMITADA, VER "DISPOSICIÓN INMEDIATA" A CONTINUACIÓN. ESTA GARANTÍA LIMITADA LE DA AL COMPRADOR DERECHOS LEGALES ESPECÍFICOS QUE VARIAN DE UNA JURISDICCIÓN A OTRA.

RESTRICCIÓN DE RESPONSABILIDAD. HASTA DONDE LO PERMITA LA LEGISLACIÓN PERTINENTE, DAYTON NIEGA EXPRESAMENTE SU RESPONSABILIDAD EN DAÑOS DE INDIRECTOS O EMERGENTES. LA RESPONSABILIDAD DE DAYTON EN TODOS LOS CASOS SE LIMITA AL PRECIO DE COMPRA Y NO DEBE EXCEDER ÉSTE.

DENEGACIÓN DE GARANTÍA. SE HA HECHO UN GRAN ESFUERZO POR PROPORCIONAR INFORMACIÓN SOBRE EL PRODUCTO E ILUSTRAR LOS PRODUCTOS DE MANERA PRECISA EN ESTE DOCUMENTO; SIN EMBARGO, TAL INFORMACIÓN E ILUSTRACIONES TIENEN EL ÚNICO PROPÓSITO DE IDENTIFICACIÓN, Y NO EXPRESA NI IMPLICA UNA GARANTÍA DE QUE LOS PRODUCTOS SEAN DE BUENA CALIDAD, O QUE SE ADAPTEN E UN PROPÓSITO EN ESPECIAL, NI QUE LOS PRODUCTOS ESTÉN NECESARIAMENTE DE ACUERDO CON LAS ILUSTRACIONES O DESCRIPCIONES. CON EXCEPCIÓN DE LO QUE SE DETALLA A CONTINUACIÓN, NINGUNA GARANTÍA NI AFIRMACIÓN DE HECHO, EXPRESA O IMPLÍCITA, APARTE DE LO QUE SE INCLUYE EN LA "GARANTÍA LIMITADA" ESTÁ HECHA O AUTORIZADA POR DAYTON.

Asesoría Técnica y Recomendaciones, Exención de Responsabilidad. No obstante las prácticas, tratos o costumbre del oficio anteriores, las ventas no incluirán asesoría o asistencia técnica, o el diseño del sistema. Dayton no asume obligaciones ni responsabilidades debido a recomendaciones, opiniones o asesorías no autorizadas en cuanto a la elección, la instalación o el uso de productos.

Aptitud del Producto. Muchas jurisdicciones tienen códigos y ordenanzas que regulan las ventas, la construcción, la instalación, y/o el uso de productos para ciertos propósitos, que pueden variar con respecto a los de las áreas vecinas. Si bien se hacen intentos para garantizar que los productos Dayton cumplan tales códigos, Dayton no garantiza su cumplimiento y no puede ser responsable por la manera en que se instalen o usen los productos. Antes de la compra y del uso de un producto, revise sus aplicaciones y todos los códigos, y reglamentos nacionales y locales pertinentes, y asegúrese de que el producto, su instalación y su uso estén en conformidad con ellos.

Ciertos aspectos de la denegación no se aplican a productos del consumidor; por ej., (a) algunas jurisdicciones no permiten la exclusión o la limitación de daños accidentales o resultantes, por lo que la limitación o exclusión mencionadas anteriormente, pueden no aplicarse a usted; (b) además, algunas jurisdicciones no permiten una limitación sobre la duración de una garantía implícita, en consecuencia, la limitación mencionada anteriormente puede no aplicarse a usted; y (c) por ley, durante el período de esta Garantía Limitada, cualquier garantía implícita de comerciabilidad o aptitud para un propósito en particular que se aplique a productos del consumidor adquiridos por consumidores, no puede ser excluida ni rechazada.

Disposición Inmediata. Se realizará un esfuerzo de buena fe para corregir o realizar otros ajustes de manera oportuna con respecto a cualquier producto que se demuestra que tenga defectos dentro de la garantía limitada. En caso de existir un producto con fallas dentro de la garantía limitada, escriba o llame al distribuidor a quien le compró el producto. Éste le indicará qué hacer. Si el problema no se resuelve de manera satisfactoria, escriba a Dayton a la dirección que figura a continuación, indicando nombre del distribuidor, dirección, fecha y número de la factura del distribuidor, y describa la naturaleza de la falla. Título y riesgo de pérdida pasan al comprador en la entrega a la compañía de transporte. Si el producto se dañó durante el transporte, presente el reclamo al transporte.

Fabricado para Dayton Electric Mfg. Co., 5959 W. Howard St., Niles, Illinois 60714 EE.UU.

Fabricado para Dayton Electric Mfg. Co.
Niles, Illinois 60714 EE.UU.

Dayton®

Veillez lire et conserver ces instructions. Lire attentivement avant de commencer à assembler, installer, faire fonctionner ou entretenir l'appareil décrit. Protégez-vous et les autres en observant toutes les informations sur la sécurité. Négliger d'appliquer ces instructions peut résulter en des blessures corporelles et/ou en des dommages matériels ! Conserver ces instructions pour références ultérieures.

Tourelles d'extraction axiales à courroie et rejet vertical de Dayton®

Description

Les tourelles d'extraction Dayton sont conçues pour la ventilation générale d'usines et d'entrepôts. Elles s'utilisent généralement sur un réseau de gaines de longueur moyenne et/ou de résistance moyenne. Les tourelles résistent à des températures jusqu'à 48,9°C (120°F). Ces tourelles à l'épreuve des intempéries comportent des caissons en acier galvanisé épais à joints boulonnés et bords renforcés de grande résistance. Les embases sont en acier galvanisé et comportent une admission de venturi intégrale et des trous de fixation prépoinçonnés. Le bâti moteur est une structure en acier galvanisé profilé offrant un support rigide pour les moteurs, arbres, paliers et transmissions. Des oreilles de levage sont prévues pour faciliter la pose. Toutes les tourelles sont homologuées pour leur composante électrique (UL/cUL 705).

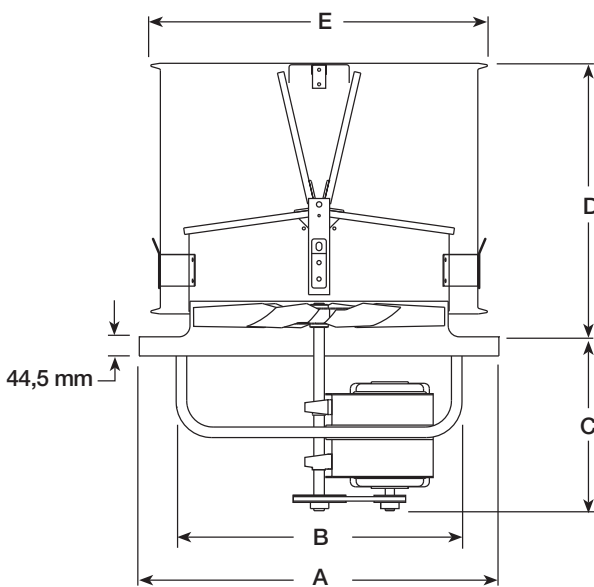

Figure 1 — Dimensions

Dimensions et caractéristiques (voir la Figure 1)

Modèle	Dia. pales	Dia. arbre	A	B	C	D	E	Ouverture de toiture conseillée
4YY23	61,0 cm	19,1 mm	92,4 cm	72,1 cm	34,9 cm	66,0 cm	79,1 cm	71,1 x 71,1 cm
4YY24	76,2	25,4	97,5	82,6	34,9	76,2	94,9	86,4 x 86,4
4YY25	91,4	25,4	113,7	97,8	43,2	83,8	110,5	101,6 x 101,6
4YY26	106,7	31,8	128,3	112,4	46,0	96,5	126,0	116,8 x 116,8
4YY27	121,9	31,8	144,1	128,3	47,3	101,6	142,2	132,1 x 132,1
4YY28	137,2	31,8	168,9	155,6	48,9	114,3	159,1	152,4 x 152,4
4YY29	152,4	44,5	184,2	168,3	68,6	121,9	174,6	167,6 x 167,6

Accessoires en option

Description	Général ou UL 705 N° de modèle
-------------	-----------------------------------

Sectionneur NEMA 1 :

1H400 (bipolaire, 115/230V, 2 HP maxi)

1H401 (tripolaire, 230 V, 7½ HP maxi)

1H401 (tripolaire, 460 V, 10 HP maxi)

Sectionneur NEMA 4 :

1H408 (bipolaire, 115/230 V, 2 HP maxi)

1H409 (tripolaire, 230 V, 7½ HP maxi)

1H409 (tripolaire, 460 V, 10 HP maxi)

Costière réglable 30,5 cm : 2ZV84-2ZV87

AVERTISSEMENT Ne pas utiliser dans une application d'extraction de cuisine.



Dayton Electric Mfg. Co. certifie que les tourelles décrits aux présentes sont autorisés à porter le sceau de l'AMCA. Les caractéristiques indiquées ici reposent sur des essais et procédures effectués conformément à la Publication 211 et à la Publication 311 de l'AMCA et répondent aux exigences du programme de certification des caractéristiques de l'AMCA.



Tourelles d'extraction axiales à courroie et rejet vertical de Dayton®

Performances

Modèle	Dia. pales	HP	Turb. tr/min	BHP maxi	Sones à 0,125 SP à 5 pi	Débit d'air (pi ³ /min) à la pression statique indiquée				
						0,000"	0,125"	0,250"	0,375"	0,500"
4YY23	61,0 cm	1/3	706	0,40	13,6	5934	4912	-	-	-
		1/2	808	0,60	16,4	6791	5985	-	-	-
		3/4	924	0,90	21	7766	7078	6127	-	-
4YY24	76,2	3/4	695	0,90	17,2	11108	9534	7845	-	-
		1	765	1,20	20	12227	10765	9434	-	-
		1½	876	1,81	24	14001	12739	11566	10270	-
		2	964	2,41	30	15408	14272	13148	12089	-
4YY25	91,4	3/4	497	0,90	16,2	13858	11600	-	-	-
		1	547	1,20	19,2	15252	13326	-	-	-
		1½	626	1,80	24	17455	15884	13659	-	-
		2	689	2,40	29	19212	17866	15917	13659	-
4YY26	106,7	1½	482	1,81	21	21814	19068	14632	-	-
		2	530	2,41	24	23987	21470	18061	11471	-
		3	607	3,61	29	27472	25246	22743	19228	12915
		5	718	5,98	39	32495	30584	28793	26363	23522
4YY27	121,9	1½	399	1,81	15,8	25517	22356	17815	-	-
		2	439	2,40	18,8	28075	25312	21501	14614	-
		3	502	3,61	24	32104	29829	26528	23376	16326
		5	594	5,98	29	37987	36154	33838	30758	28240
4YY28	137,2	2	366	2,61	18,4	33788	28700	17378	-	-
		3	408	3,62	22	37655	33239	25221	-	-
		5	483	5,97	29	44589	41195	36770	25204	20392
		7½	552	8,98	39	50958	48034	44312	40154	28469
4YY29	152,4	3	337	3,60	22	43011	36740	-	-	-
		5	400	6,00	25	51052	46295	39734	-	-
		7½	458	9,05	31	58455	54801	49056	-	-
		10	504	12,05	43	64326	61083	58176	50976	-

Valeurs certifiées pour une installation de type A : admission libre, refoulement libre. La valeur de puissance (BHP) ne comprend pas les pertes de transmission. Les valeurs indiquées ne tiennent pas compte des équipements connexes (accessoires). Les données acoustiques indiquées sont des valeurs de sonie exprimées en sones ventilateur à 1,5 m (5 pieds) en champ libre hémisphérique calculés selon la norme AMCA 301. Valeurs indiquées pour une installation de type A : niveaux de sonie hémisphérique à l'admission libre. Le sceau de certification des caractéristiques de l'AMCA s'applique uniquement aux valeurs de sonie.

Déballage

- Vérifier l'absence de tout dommage éventuellement causé par le transport.
- Les réclamations pour dommages dus au transport sont à adresser au transporteur.
- Vérifier que les boulons, vis, vis de calage, etc. ne se sont pas desserrés durant le transport. Resserrer le cas échéant. Actionner l'hélice à la main pour s'assurer qu'elle tourne librement.

⚠ ATTENTION

Ne pas soulever la tourelle par sa virole, utiliser les oreilles de levage.

Informations générales sur la sécurité

⚠ DANGER

Ne pas dépendre d'un interrupteur comme unique moyen de coupure de l'alimentation lors de l'installation ou de l'entretien de l'appareil. Pour écarter les risques d'incendie, de choc électrique ou

de blessure grave, veiller à toujours débrancher, verrouiller et étiqueter la source de courant avant l'installation ou l'entretien. Le moteur redémarre sans avertir après déclenchement de la protection thermique. Ne pas toucher le moteur en marche, il peut être assez chaud pour causer des lésions.

Modèles 4YY23 à 4YY29

Informations générales sur la sécurité (suite)

⚠ DANGER *Ne pas placer de parties du corps ni d'objets dans les ouvertures du tourelle, du moteur ou de l'entraînement si l'appareil est raccordé à une source de courant.*

⚠ AVERTISSEMENT *Ne pas utiliser ce matériel dans des atmosphères explosives !*

1. Lire et respecter toutes les instructions et marques de mise en garde. S'assurer que la source d'alimentation est conforme aux exigences pour le matériel et à la réglementation en vigueur.
2. Les tourelles doivent être assemblées, posées et entretenues par un technicien qualifié. Confier tous les travaux d'électricité à un électricien qualifié.
3. Respecter tous les codes d'électricité et de sécurité en vigueur aux États-Unis et au Canada, ainsi que le National Electrical Code (NEC) et l'Occupational Safety and Health Act (OSHA) aux États-Unis. Mettre le moteur à la terre conformément à l'Article 250 (mise à la terre) du NEC. Au Canada, respecter le Code canadien de l'électricité.
4. Le moteur et le ventilateur doivent être solidement reliés à la terre (métal nu) via une masse électrique adaptée, telle qu'une conduite d'eau reliée à la terre ou un circuit de terre.

REMARQUE : Voir le schéma de câblage à la Figure 2.

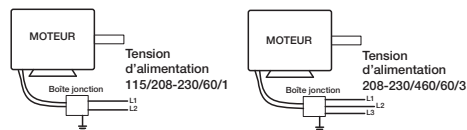

Figure 2 — Schéma de câblage typique

⚠ ATTENTION *Pour réduire le risque de blessure corporelle, respecter ce qui suit:*

L'OSHA exige des protections agréées OSHA lorsque l'appareil est posé à moins de 2,1 m (7 pieds) du niveau du sol ou de travail.

Les normes UL/cUL exigent des protections agréées OSHA lorsque l'appareil est posé à moins de 2,4 m (7 pieds) du niveau du sol ou de travail.

5. Ne pas plier le câble d'alimentation ni le laisser venir au contact d'objets coupants, d'huile, de graisse, de surfaces chaudes ou de produits chimiques. Changer immédiatement tout cordon endommagé.
6. S'assurer que la source d'alimentation est conforme aux exigences pour le matériel.
7. Ne jamais ouvrir le capot d'accès d'une gaine alors que la tourelle est en marche.
8. Le moteur doit être correctement et solidement relié à la terre. Pour cela, le raccorder à un chemin de câble à revêtement métallique relié à la terre au moyen d'un fil de terre séparé raccordé au métal nu de la carcasse du moteur, ou autre moyen adapté.

Pose

⚠ AVERTISSEMENT *La pose, le dépannage et le remplacement de pièces doivent être effectués exclusivement par du personnel qualifié.*

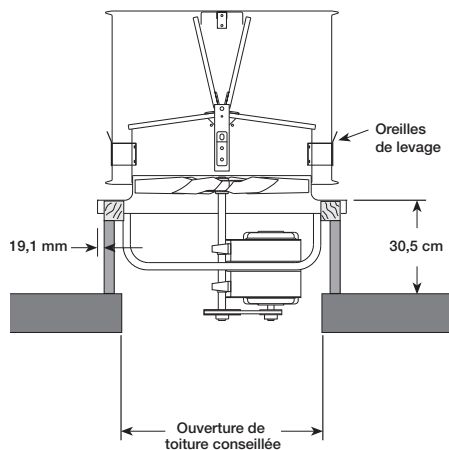

Figure 3 — Pose en toiture typique

REMARQUE : Voir le câblage sur la plaque signalétique du moteur. Se reporter aux procédures de pose et de câblage du fabricant de commutateur.

1. Découper une ouverture de taille adaptée dans la surface du toit. Suivre les instructions de pose du fabricant de costière. Effectuer le calfatage et l'abergement de la costière pour assurer l'étanchéité à l'eau.
2. Utiliser les oreilles de levage pour poser la tourelle sur la costière. Fixer avec un minimum de huit vis.
3. Vérifier que l'hélice tourne librement. Vérifier le bon serrage de toute la visserie.
4. Poser et câbler le sectionneur de sécurité soit sur le bâti du moteur, soit sur l'extérieur de l'embase et câbler le moteur conformément au schéma de câblage sur le moteur. Câbler les commutateurs de commande au niveau du sol. Voir le schéma de câblage à la Figure 2.

POSE DU MOTEUR ET DES POULIES

REMARQUE : Pour les appareils homologués UL/cUL, le moteur utilisé est conçu comme tel par Dayton.

1. Voir la position de fixation suivant la taille du bâti de moteur à la Figure 4. Fixer le moteur sur la platine avec la visserie fournie.

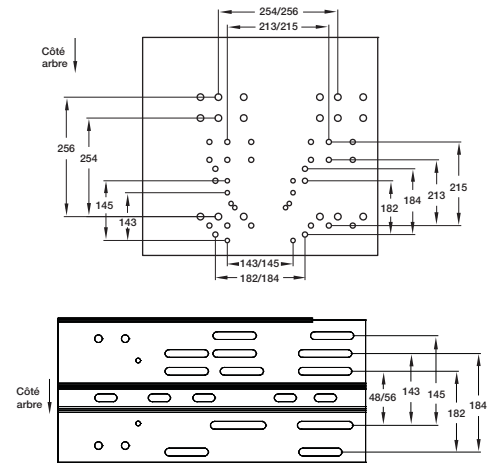

Figure 4 — Positions de fixation du moteur suivant la taille du bâti

FRANÇAIS

Tourelles d'extraction axiales à courroie et rejet vertical de Dayton®

Pose (suite)

- Poser les poulies sur les arbres en les attachant avec une vis de calage. Contrôler le bon alignement des poulies. Le mauvais alignement des poulies provoque l'usure de la courroie, des vibrations, du bruit et une perte de soufflage.

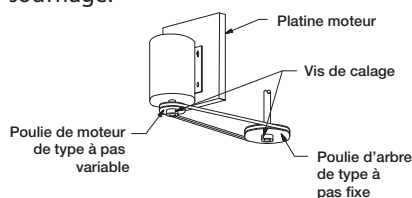

Figure 5 — Schéma de l'entraînement

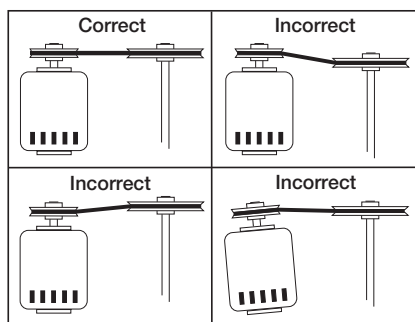

Figure 6 — Alignement des poulies

- Poser la courroie et régler la tension de manière permettre un fléchissement de 0,4 mm (1/64 po) par 2,5 cm (1 po) de portée lorsqu'une pression modérée du pouce est exercée sur la courroie. Une tension excessive provoque une usure prématurée des roulements et du bruit. Une tension insuffisante produit un patinage au démarrage et une usure irrégulière.

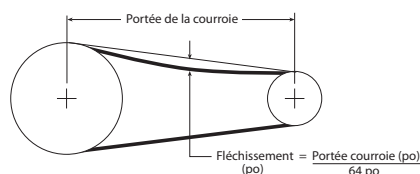

Figure 7 — Tension de la courroie

- Ajuster la vitesse de rotation à l'aide d'une poulie à pas variable. Après ce réglage, vérifier l'intensité consommée par le moteur pour éviter sa surcharge.

Fonctionnement

- Avant de démarrer et d'utiliser la nouvelle tourelle Dayton, vérifier le bon serrage de toute la visserie. En particulier, contrôler les vis de calage du moyeu d'hélice (et des poulies, le cas échéant). En position OFF (Arrêt), ou avant de brancher l'alimentation de la tourelle, tourner l'hélice à la main pour s'assurer qu'elle ne heurte aucun orifice ou obstruction.
- Démarrer la tourelle et l'arrêter immédiatement pour vérifier que le sens de rotation de l'hélice correspond à la flèche figurant sur l'appareil. L'hélice doit tourner **dans le sens des aiguilles d'une montre** lorsqu'elle est vue par le dessus.
- Lorsque la tourelle est en marche, observer son fonctionnement et vérifier l'absence de bruits inhabituels.
- Le système étant en marche avec toutes les gaines posées, mesurer l'intensité de courant vers le moteur et la comparer à l'intensité nominale figurant sur la plaque signalétique pour vérifier si le moteur fonctionne dans des conditions de charge admissibles.

IMPORTANT : Ajuster (tendre) la courroie au bout des premières 48 heures de marche.

- Garder les ouvertures d'admission et les approches vers la tourelles propres et non obstruées.

Entretien

AVERTISSEMENT Couper et verrouiller la source d'alimentation avant l'entretien.

ATTENTION Un nettoyage irrégulier de l'hélice produit un déséquilibre qui provoque des vibrations dans la tourelle.

- Garder les ouvertures d'admission et les approches vers la tourelles propres et non obstruées. En fonction de l'utilisation et du degré de saleté de l'air, il convient d'établir un contrôle à intervalles réguliers pour le nettoyage de l'hélice, de la tourelle et des surfaces avoisinantes.

- Vérifier l'absence de bruits inhabituels durant la marche du ventilateur.
- Contrôler régulièrement et resserrer toute la visserie.
- Contrôler régulièrement l'état d'usure et la tension de la courroie.

REMARQUE : Lors du changement de courroie, toujours utiliser le même type que celui fourni avec l'appareil.

REMARQUE : Pour changer la courroie, desserrer le dispositif tendeur suffisamment pour permettre la dépose de la courroie à la main.

AVERTISSEMENT Ne pas forcer sur la courroie pour la poser ou la déposer. Ceci peut causer des ruptures d'armature et une défaillance prématurée de la courroie.

- La majorité des paliers des tourelles sont prélubrifiés et ne nécessitent aucun graissage ultérieur ; contrôler les paliers.
- Suivre les instructions du fabricant du moteur concernant sa lubrification.
- Pour démonter le moteur ou l'hélice, consulter l'illustration des pièces.
- Pour les applications critiques, avoir un moteur et des courroies de rechange à disposition.

FRÉQUENCE DE GRAISSAGE CONSEILLÉE EN MOIS

Vitesse d'exploitation (tr/min)	Alésage en pouces 1/2 à 1 1/2
Jusqu'à 500	6
500 à 1000	6
1000 à 1500	5

REMARQUE : En présence de conditions ambiantes inhabituelles - température, humidité ou contaminants extrêmes - un graissage plus fréquent est requis.

Utiliser toute graisse à base de lithium de bonne qualité de consistance conforme à NLGI Grade 2, telle que celles indiquées ici.

Mobil 532	Texaco Multifak #2
Mobilux #2	Texaco Premium RB
B Shell Alvania #2	Unirex N2

FRANÇAIS

Pour les pièces de rechange, appeler le 1-800-323-0620

24 h/24 – 365 jours par an

Veillez fournir les renseignements suivants :

- Numéro de modèle
- Numéro de série (le cas échéant)
- Description et numéro de pièce indiqués sur la nomenclature des pièces

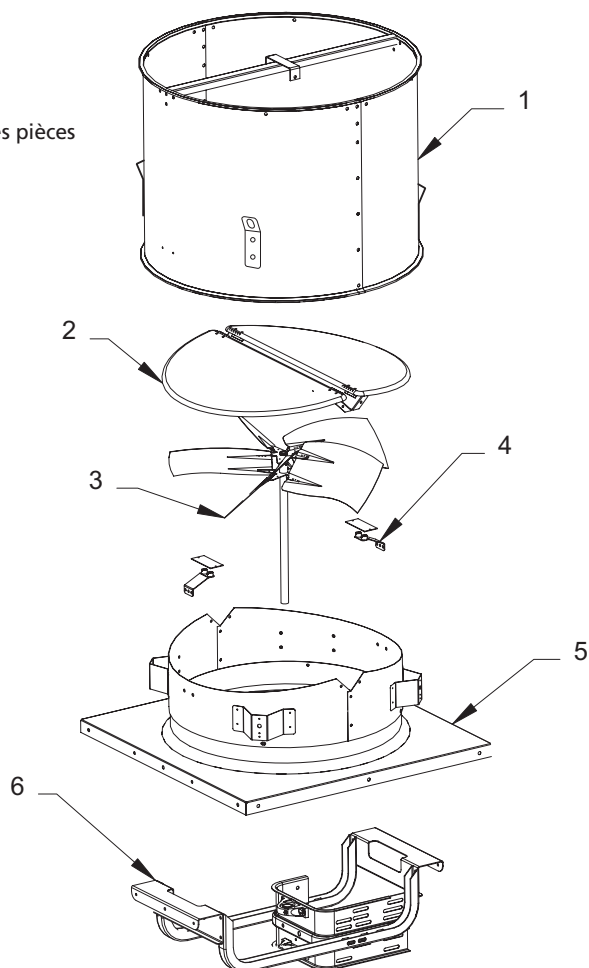

Figure 8 — Pièces de rechange pour tourelles d'extraction axiales à courroie et rejet vertical

Nomenclature des pièces de rechange pour tourelles d'extraction axiales à courroie et rejet vertical

Numéro de référence	Description	Numéro de pièce pour le modèle :					Quantité
		4YY23	4YY24	4YY25	4YY26	4YY27	
1	Virole	6372651	6372652	6372657	6372653	6372654	1
2	Registre	6372623	6372624	6372622	6372625	6372626	1
3	Hélice	6372650	6372639	6372645	6372646	6372647	1
4	Verrou magnétique	6372636	6372636	6372636	6372637	6372637	1
5	Embase complète	6372615	6372616	6372621	6372617	6372618	1
6	Bâti de moteur	6372629	6372630	6372635	6372631	6372632	1

Numéro de référence	Description	Numéro de pièce pour le modèle :		Quantité
		4YY28	4YY29	
1	Virole	6372655	6372656	1
2	Registre	6372627	6372628	1
3	Hélice	6372648	6372649	1
4	Verrou magnétique	6372638	6372638	1
5	Embase complète	6372619	6372620	1
6	Bâti de moteur	6372633	6372634	1

FRANÇAIS

Tourelles d'extraction axiales à courroie et rejet vertical de Dayton®

Dépannage

Symptôme	Cause(s) possible(s)	Action corrective
Le tourelle ne fonctionne pas	1. Fusible grillé ou disjoncteur ouvert 2. Moteur défectueux 3. Mauvais câblage 4. Courroie cassée	1. Changer ou réparer 2. Changer ou réparer 3. COUPER l'alimentation et contrôler le bon raccordement des câbles 4. Remplacer
Débit d'air insuffisant	1. Vitesse trop lente 2. Registre fermé 3. Patinage de la courroie 4. Rotation de l'hélice incorrecte	1. Vérifier que le moteur est correct 2. Contrôler/réparer le registre 3. Changer/ajuster la tension 4. Contrôler le câblage du moteur
Bruit ou vibration excessifs	1. Courroie trop lâche/tendue 2. Paliers lâches ou défectueux 3. Hélice ou poulies desserrées 4. Accumulation de matières sur l'hélice 5. Poulies mal alignées 6. Socle de tourelle pas solidement ancré 7. Hélice déséquilibrée	1. Ajuster la tension 2. Changer les paliers 3. Serrer les vis de calage 4. Nettoyer 5. Réaligner 6. Fixer correctement 7. Changer l'hélice
Surcharge ou surchauffe du moteur	1. Rotation de l'hélice trop rapide 2. Bobinage du moteur en court-circuit 3. Rotation de l'hélice incorrecte 4. Sur- ou sous-tension secteur 5. Patinage de la courroie	1. Contrôler le moteur 2. Changer le moteur 3. Contrôler le câblage du moteur 4. Communiquer avec la compagnie d'électricité 5. Serrer la courroie

GARANTIE LIMITÉE

GARANTIE LIMITEE DE UN AN DE DAYTON. LES MODÈLES TOURELLES D'EXTRACTION AXIALES À COURROIE ET REJET VERTICAL DE DAYTON®, COUVERTS DANS CE MANUEL SONT GARANTIS À L'UTILISATEUR D'ORIGINE PAR DAYTON ELECTRIC MFG. CO. (DAYTON), CONTRE TOUT DÉFAUT DE FABRICATION OU DE MATÉRIAUX, LORS D'UNE UTILISATION NORMALE, ET CELA PENDANT UN AN APRÈS LA DATE D'ACHAT. TOUTE PIÈCE, DONT LES MATÉRIAUX OU LA MAIN D'OUVRE SERONT JUGÉS DÉFECTUEUX, ET QUI SERA RENVOYÉE PORT PAYÉ, À UN CENTRE DE RÉPARATION AUTORISÉ PAR DAYTON, SERA, À TITRE DE SOLUTION EXCLUSIVE, SOIT RÉPARÉE, SOIT REMPLACÉE PAR DAYTON. POUR LE PROCÉDÉ DE RÉCLAMATION SOUS GARANTIE LIMITÉ, REPOSEZ-VOUS À LA CLAUSE DE « DISPOSITION PROMPTE » CI-DESSOUS. CETTE GARANTIE LIMITÉE DONNE AUX ACHETEURS DES DROITS LÉGAUX SPÉCIFIQUES QUI VARIENT DE JURIDICTION À JURIDICTION.

LIMITES DE RESPONSABILITÉ. LA RESPONSABILITÉ DE DAYTON, DANS LES LIMITES PERMISES PAR LA LOI, POUR LES DOMMAGES INDIRECTS OU FORTUITS EST EXPRESSEMENT DÉNIÉE. DANS TOUS LES CAS LA RESPONSABILITÉ DE DAYTON EST LIMITÉE ET NE DÉPASSERA PAS LA VALEUR DU PRIX D'ACHAT PAYÉ.

DÉSISTEMENT DE GARANTIE. DE DILIGENTS EFFORTS SONT FAITS POUR FOURNIR AVEC PRÉCISION LES INFORMATIONS ET ILLUSTRATIONS DES PRODUITS DÉCRITS DANS CETTE BROCHURE ; CEPENDANT, DE TELLES INFORMATIONS ET ILLUSTRATIONS SONT POUR LA SEULE RAISON D'IDENTIFICATION, ET N'EXPRIMENT NI N'IMPLIQUENT QUE LES PRODUITS SONT COMMERCIALISABLES, OU ADAPTÉS À UN BESOIN PARTICULIER, NI QUE CES PRODUITS SONT NÉCESSAIREMENT CONFORMES AUX ILLUSTRATIONS OU DESCRIPTIONS. SAUF POUR CE QUI SUIT, AUCUNE GARANTIE OU AFFIRMATION DE FAIT, ÉNONCÉE OU IMPLICITE, AUTRE QUE CE QUI EST ÉNONCÉ DANS LA « GARANTIE LIMITÉE » CI-DESSUS N'EST FAITE OU AUTORISÉE PAR DAYTON.

Désistement sur les conseils techniques et les recommandations. Peu importe les pratiques ou négociations antérieures ou les usages commerciaux, les ventes n'incluent pas l'offre de conseils techniques ou d'assistance ou encore de conception de système. Dayton n'a aucune obligation ou responsabilité quant aux recommandations non autorisées, aux opinions et aux suggestions relatives au choix, à l'installation ou à l'utilisation des produits.

Conformité du produit. De nombreuses juridictions ont des codes et règlements qui gouvernent les ventes, constructions, installations et/ou utilisations de produits pour certains usages qui peuvent varier par rapport à ceux d'une zone voisine. Bien que Dayton essaie de s'assurer que ses produits s'accordent avec ces codes, Dayton ne peut garantir cet accord, et ne peut être jugée responsable pour la façon dont le produit est installé ou utilisé. Avant l'achat et l'usage d'un produit, revoir les applications de ce produit, ainsi que tous les codes et règlements nationaux et locaux applicables, et s'assurer que le produit, son installation et son usage sont en accord avec eux.

Certains aspects de désistement ne sont pas applicables aux produits pour consommateur ; ex : (a) certaines juridictions ne permettent pas l'exclusion ou la limitation des dommages indirects ou fortuits et donc la limitation ou exclusion ci-dessus peut ne pas s'appliquer dans le cas présent ; (b) également, certaines juridictions n'autorisent pas de limitations de durée de la garantie implicite, en conséquence, la limitation ci-dessus peut ne pas s'appliquer dans le cas présent ; et (c) par force de loi, pendant la période de cette Garantie Limitée, toutes garanties implicites de commerciabilité ou d'adaptabilité à un besoin particulier applicables aux produits de consommateurs achetés par des consommateurs, peuvent ne pas être exclues ni autrement désistées.

Disposition prompt. Un effort de bonne foi sera fait pour corriger ou ajuster rapidement tout produit prouvé défectueux pendant la période de la garantie limitée. Pour tout produit considéré défectueux pendant la période de garantie limitée, contacter tout d'abord le concessionnaire ou l'appareil a été acheté. Le concessionnaire doit donner des instructions supplémentaires. S'il est impossible de résoudre le problème de façon satisfaisante, écrire à Dayton à l'adresse ci-dessous, en indiquant le nom et l'adresse du concessionnaire, la date et le numéro de la facture du concessionnaire, et en décrivant la nature du défaut. Le titre et le risque de perte passent à l'acheteur au moment de la livraison par le transporteur. Si le produit a été endommagé pendant le transport, une réclamation doit être faite auprès du transporteur.

Fabriqué pour Dayton Electric Mfg. Co., 5959 W. Howard St., Niles, Illinois 60714-4014 États-Unis

