

Please read and save these instructions. Read carefully before attempting to assemble, install, operate or maintain the product described. Protect yourself and others by observing all safety information. Failure to comply with instructions could result in personal injury and/or property damage! Retain instructions for future reference.

Dayton® Belt-Drive Downblast Axial Roof Ventilators

Description

Dayton ventilators are designed for continuous operation to exhaust general clean, foul air and odors. Typically used without duct work or with short lengths of duct work. Ventilators can handle temperatures up to 120°F. Weather resistant ventilators feature housings constructed of heavy gauge aluminum with a rigid internal support structure, spun steel curb cap, a birdscreen and a steel drive frame. All ventilators are UL/cUL listed Standard 705.

Motors are mounted out of the discharge stream in a positively cooled chamber fed by outside air drawn in under the motor cover.

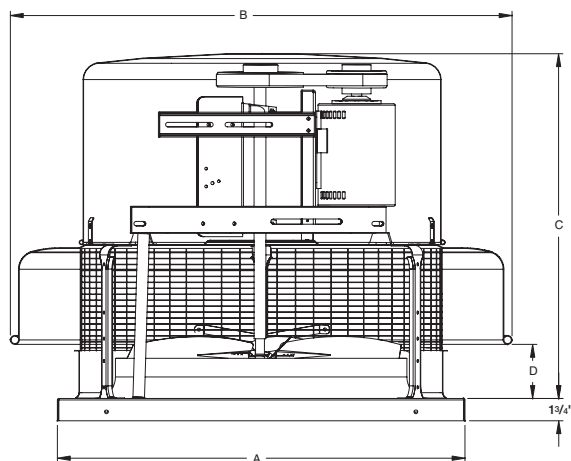

Figure 1 – Dimensions

Dimensions and Specifications (see Figure 1)

Model	Prop. Dia.	Shaft Dia.	A	B	C	D	Recommended Roof Opening	Recommended Damper Size
4YU88	20"	1"	30"	35 1/4"	28 3/4"	5 1/2"	25 1/2" x 25 1/2"	23 x 23"
4YU89	24	1	34	42 1/4"	29	4 3/4"	29 1/2" x 29 1/2"	27 x 27
4YU90	30	1 1/4	42	47 1/2"	34 3/8"	4 3/4"	37 1/2" x 37 1/2"	35 x 35
4YU91	36	1 1/4	46	58 3/8"	41 1/8"	6"	41 1/2" x 41 1/2"	39 x 39

Optional Accessories

Description	General or UL 705 Model No.'s
NEMA 1 Dis. Switch:	
1H400 (2 pole, 115/230V, 2HP max)	
1H401 (3 pole, 230V, 7 1/2 HP max)	
1H401 (3 pole, 460V, 10HP max)	
NEMA 4 Dis. Switch:	
1H408 (2 pole, 115/230V, 2HP max)	
1H409 (3 pole, 230V, 7 1/2 HP max)	
1H409 (3 pole, 460V, 10HP max)	
Damper	4HX67-4HX70
8" Fixed Roof Curb	4HX41-4HX44
12" Fixed Roof Curb	4HX49-4HX52

WARNING Do not use in any kitchen exhaust application.



Dayton Electric Mfg. Co. certifies that the ventilators shown herein are licensed to bear the AMCA seal. The ratings shown are based on tests and procedures performed in accordance with AMCA Publication 211 and comply with the requirements of the AMCA Certified Ratings Program.

ENGLISH

 ESPAÑOL

Models 4YU88 thru 4YU91

Unpacking

1. Inspect for any damage that may have occurred during transit.
2. Shipping damage claim must be filed with carrier.
3. Check all bolts, screws, set-screws, etc. for looseness that may have occurred during transit. Retighten as required. Rotate propeller by hand to be sure it turns freely.

CAUTION Do not raise ventilator by its windband; use a sling or platform.

General Safety Information When Installing or Servicing the Fan

DANGER Do not depend on any switch as the sole means of disconnecting power when installing or servicing the fan. Always disconnect, lock and tag power source before installing or servicing. Failure to disconnect power source can result in fire, shock or serious injury. Motor will restart without warning after thermal protector trips. Do not touch operating motor, it may be hot enough to cause injury.

DANGER Do not place any body parts or objects in fan, motor openings or drives while motor is connected to power source.

WARNING Do not use this equipment in explosive atmospheres!

1. Read and follow all instructions and cautionary markings. Make sure electrical power source conforms to requirements of equipment and local codes.
2. Ventilators should be assembled, installed and serviced by a qualified technician. Have all electrical work performed by a qualified electrician.
3. Follow all local electrical and safety codes in the United States and Canada, as well as the National Electrical Code (NEC) and the Occupational Safety and Health Act (OSHA) in the United States. Ground motor in accordance with NEC Article 250 (grounding). Follow the Canadian Electric Code (CEC) in Canada.

4. Motor and fan must be securely grounded (bare metal) to a suitable electric ground, such as a grounded water pipe or ground wire system.

NOTE: Refer to Figure 2 for connection wiring diagram.

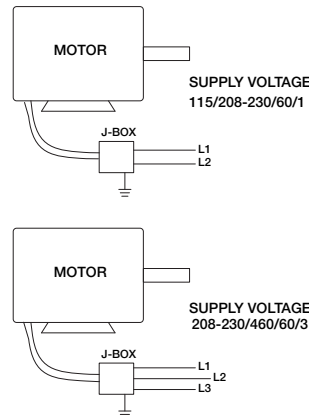

Figure 2 – Typical Wiring Diagram

CAUTION In United States, to reduce the risk of injury to persons, OSHA complying guards are required when fan is installed within 7 feet of floor or working level.

CAUTION In Canada, to reduce the risk of injury to persons CSA complying guards are required when fan is installed below 2.5 meters (8.2 feet) above floor or grade level.

5. Do not kink power cable or allow it to come in contact with sharp objects, oil, grease, hot surfaces or chemicals. Replace damaged cords immediately.
6. Make certain that the power source conforms to the requirements for the equipment.
7. Never open access door to a duct with the ventilator running.
8. Motor must be securely and adequately grounded. This can be accomplished by wiring with a grounded, metal-clad race way system by using a separate ground wire connected to the bare metal of the motor frame, or other suitable means.

Installation

WARNING Installation, troubleshooting and parts replacement is to be performed only by a qualified personnel.

NOTE: Refer to motor nameplate for wiring procedures. Refer to switch manufacturer for installation and wiring procedures.

ROOF MOUNTING

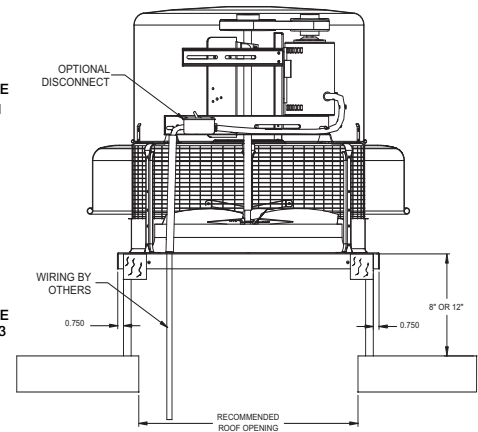

Figure 3 – Typical Roof Mounting Installation

1. Cut an appropriate sized hole in the roof surface. Follow curb manufacturer's installation instructions. Caulk and flash curb to ensure a water tight seal.
2. Install optional backdraft damper. Secure damper flange to curb damper tray, with fasteners provided.
3. Remove motor cover.
4. Use lifting lugs on the drive frame to lift and place unit on top of curb. Refer to Figure 4.

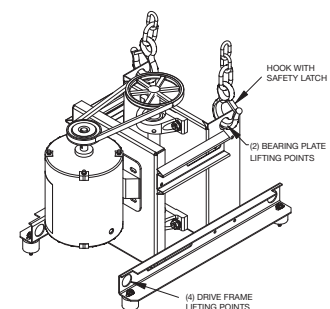

Figure 4 – Lifting Lugs on Drive Frame

5. Secure ventilator to roof curb using a minimum of eight fasteners.

ENGLISH

Dayton® Belt-Drive Downblast Axial Roof Ventilators

6. Check ventilator propeller for free rotation.
7. Check all fasteners for tightness.
8. Mount and wire safety disconnect switch under ventilator cover and wire motor per connection wiring diagram on motor.
9. Replace motor cover.
10. Wire control switches at ground level. Refer back to Figure 2, page 3.

Motor and Pulley Mounting

NOTE: For U.L. listed units, the motor used with this fan must be designated as such by Dayton®.

1. Secure motor to plate using hardware provided. Holes will align when the motor frame (shaft end) is flush with the edge of the motor plate.
2. Mount pulleys on shafts securing to shaft with set screw. Check pulleys for proper alignment. Misaligned pulleys lead to excessive belt wear, vibration, noise and blower loss.

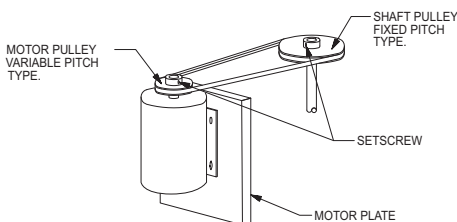

Figure 5 - Drive Package Diagram

3. Install the belt and adjust the tension to allow for 1/64" of deflection per inch of span when moderate thumb pressure is applied to the belt. Too much tension will cause excess bearing wear and noise. Too little tension will cause slippage at startup and uneven wear.

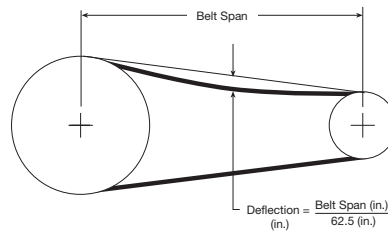

Figure 6 - Belt Tension

4. Adjust RPM to desired level using a variable pitch pulley. After adjustment, motor amperage should be checked to avoid overloading of the motor.

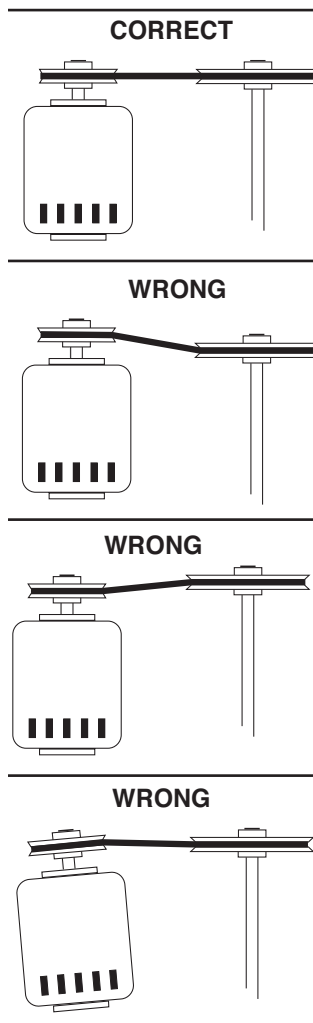

Figure 7 - Pulley Alignment

Operation

1. Before starting up or operating your new Dayton ventilator, check all fasteners for tightness. In particular, check set screws in propeller hub (and sheaves, if applicable). While in the OFF position, or before connecting the ventilator to power, turn the fan propeller by hand to be sure it is not striking the orifice or any obstacle.
2. Start the ventilator up and shut it off immediately to check rotation of the propeller with directional arrow in the motor compartment. Ventilator propeller should rotate **clockwise** when viewed from the top.
3. When the ventilator is started, observe the operation and check for any unusual noises.
4. With the system in full operation and all duct work attached, measure current input to the motor and compare with the nameplate rating to determine if the motor is operating under safe load conditions.

IMPORTANT: Adjust (tighten) belt tension after the first 48 hours of operation.

5. Keep inlets and approaches to ventilator clean and free from obstruction.

Maintenance

⚠ WARNING *Disconnect and lockout power source before servicing.*

⚠ CAUTION *Uneven cleaning of the propeller will produce an out of balance condition that will cause vibration in the ventilator.*

1. Keep inlets and approaches to ventilator clean and free from obstruction. Depending on the usage and severity of the contaminated air, a regularly scheduled inspection for cleaning the fan propeller, ventilator, and surrounding areas should be established.

For Repair Parts, call 1-800-323-0620

24 hours a day – 365 days a year

Please provide the following information:

- Model number
- Serial number (if any)
- Part description and number as shown in parts list

Address parts correspondence to:

Grainger Parts
 P.O. Box 3074
 1657 Shermer Road
 Northbrook, IL 60065-3074 U.S.A.

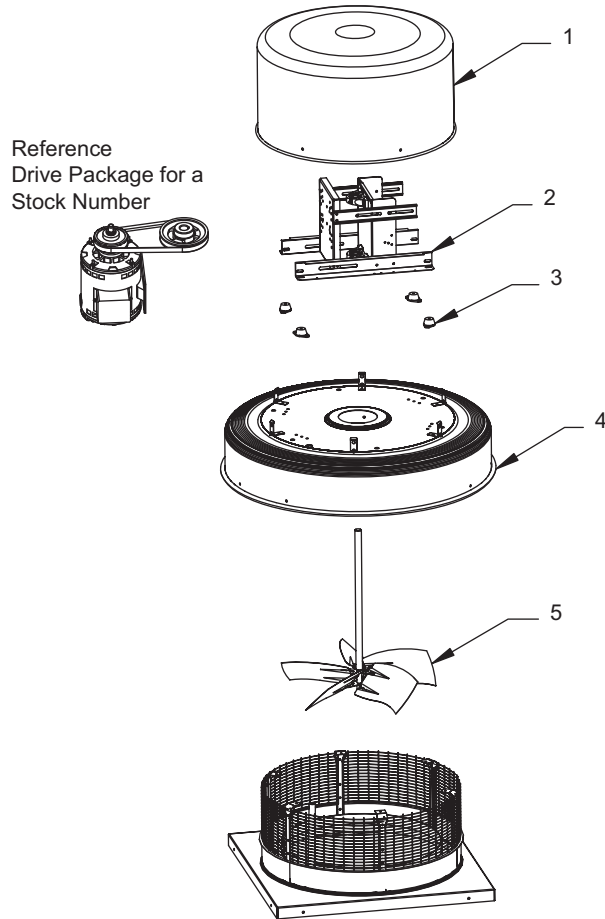

E
N
G
L
I
S
H

Figure 8 – Repair Parts Illustration

Reference Number	Description	Part Number For Models:				Quantity
		4YU88	4YU89	4YU90	4YU91	
1	Motor Cover	6377982	6377981	6366496	6366499	1
2	Drive Frame Assembly	6377975	6377976	6377977	6377978	1
3	Isolator Kit	6377979	6377979	6377980	6377980	1
4	Shroud	6366447	6366368	6366439	6377987	1
5	Propeller	6377986	6377983	6377984	6377985	1

Dayton® Belt-Drive Downblast Axial Roof Ventilators

Trouble Shooting Chart

Symptom	Possible Cause(s)	Corrective Action
Ventilator inoperative	<ol style="list-style-type: none"> 1. Blown fuse or breaker 2. Defective motor 3. Incorrectly wired 	<ol style="list-style-type: none"> 1. Replace or repair 2. Replace or repair 3. Shut power OFF and check wiring for proper connections
Insufficient airflow	<ol style="list-style-type: none"> 4. Broken belts 1. Blocked duct or clogged filters 2. Speed too slow 3. Damper closed 4. Belt slippage 5. Incorrect propeller rotation 6. Loose fitting duct sections permitting air loss 	<ol style="list-style-type: none"> 4. Replace 1. Clean or replace 2. Check for correct drives 3. Inspect/repair damper 4. Replace/adjust tension 5. Check motor wiring 6. Check for secure connection where duct sections are joined (suggest duct tape at seams for sealed closure)
Excessive noise or vibration	<ol style="list-style-type: none"> 1. Belt(s) too loose/tight 2. Loose or defective bearings 3. Loose propeller or sheaves 4. Accumulation of material on propeller 5. Mis-aligned sheaves 6. Ventilator base not securely anchored 7. Motor hood loose and rattling 8. Fan propeller out of balance 	<ol style="list-style-type: none"> 1. Adjust tension 2. Replace bearings 3. Tighten set screws 4. Clean 5. Re-align 6. Secure properly 7. Tighten acorn nuts securing motor hood 8. Replace propeller
Motor overloads or overheats	<ol style="list-style-type: none"> 1. Propeller RPM too high 2. Shorted motor winding 3. Incorrect propeller rotation 4. Over/Under line voltage 5. Belt slippage 	<ol style="list-style-type: none"> 1. Check drives 2. Replace motor 3. Check motor wiring 4. Contact Power Company 5. Tighten belt

DAYTON ONE-YEAR LIMITED WARRANTY. Dayton® Belt-Drive Downblast Axial Roof Ventilators, Models covered in this manual, are warranted by Dayton Electric Mfg. Co. (Dayton) to the original user against defects in workmanship or materials under normal use for one year after date of purchase. Any part which is determined to be defective in material or workmanship and returned to a Grainger branch, shipping costs prepaid, will be, as the exclusive remedy, repaired or replaced at Grainger's option. For limited warranty claim procedures, see PROMPT DISPOSITION below. This limited warranty gives purchasers specific legal rights which vary from jurisdiction to jurisdiction.

LIMITATION OF LIABILITY. DAYTON SHALL NOT BE LIABLE FOR CONSEQUENTIAL, INCIDENTAL, SPECIAL, EXEMPLARY OR PUNITIVE DAMAGES. DAYTON'S LIABILITY, IN ALL CIRCUMSTANCES, SHALL NOT EXCEED THE PURCHASE PRICE PAID FOR THE PRODUCT THAT GIVES RISE TO ANY LIABILITY.

WARRANTY DISCLAIMER. Dayton has made a diligent effort to provide product information and illustrate the products in this literature accurately; however, such information and illustrations are for the sole purpose of identification, and do not express or imply a warranty that the products are MERCHANTABILITY, or FIT FOR A PARTICULAR PURPOSE, or that the products will necessarily conform to the illustrations or descriptions. Except as provided below, no warranty or affirmation of fact, expressed or implied, other than as stated in the "LIMITED WARRANTY" above is made or authorized by Dayton.

PRODUCT SUITABILITY. Many jurisdictions have codes and regulations governing sales, construction, installation, and/or use of products for certain purposes, which may vary from those in neighboring areas. While Dayton attempts to assure that its products comply with such codes, it cannot guarantee compliance, and cannot be responsible for how the product is installed or used. Before purchase and use of a product, review the product applications, and all applicable national and local codes and regulations, and be sure that the product, installation, and use will comply with them.

Certain aspects of disclaimers are not applicable to consumer products; e.g., (a) some jurisdictions do not allow the exclusion or limitation of incidental or consequential damages, so the above limitation or exclusion may not apply to you; (b) also, some jurisdictions do not allow a limitation on how long an implied warranty lasts, consequently the above limitation may not apply to you; and (c) by law, during the period of this Limited Warranty, any implied warranties of implied merchantability or fitness for a particular purpose applicable to consumer products purchased by consumers, may not be excluded or otherwise disclaimed.

PROMPT DISPOSITION. Dayton will make a good faith effort for prompt correction or other adjustment with respect to any product which proves to be defective within limited warranty. For any product believed to be defective within limited warranty, first write or call dealer from whom the product was purchased. Dealer will give additional directions. If unable to resolve satisfactorily, write to Dayton at address below, giving dealer's name, address, date, and number of dealer's invoice, and describing the nature of the defect. Title and risk of loss pass to buyer on delivery to common carrier. If product was damaged in transit to you, file claim with carrier.

Manufactured for Dayton Electric Mfg. Co., 5959 W. Howard St., Niles, Illinois 60714 U.S.A.

Manufactured for Dayton Electric Mfg. Co.
Niles, Illinois 60714 U.S.A.



Por favor lea y guarde estas instrucciones. Léalas cuidadosamente antes de tratar de montar, instalar, operar o dar mantenimiento al producto aquí descrito. Protéjase usted mismo y a los demás observando toda la información de seguridad. ¡El no cumplir con las instrucciones puede ocasionar daños, tanto personales como a la propiedad! Guarde estas instrucciones para referencia en el futuro.

Ventiladores Axiales de Techo de Tiro Hacia Abajo y Transmisión por Correa Dayton®

Descripción

Los ventiladores Dayton están diseñados para brindar una operación continua en la extracción general de aire limpio, aire viciado y olores. Se usan típicamente sin conductos o con conductos de poca longitud. Los ventiladores pueden manejar temperaturas de hasta 48°C (120°F). Estos ventiladores resistentes al clima presentan cubiertas construidas de aluminio espeso con una rígida estructura interna, cubierta de acero, tela metálica y estructura de transmisión de acero. Todos los ventiladores figuran en la Lista de UL/CUL Estándar 705.

Los motores están montados fuera de la corriente de descarga en una cámara refrigerada alimentada por aire del exterior extraído desde debajo de la tapa del motor.



Figura 1 – Dimensiones

Dimensiones y Especificaciones (Ver Figura 1)

Modelo	Hélice Diám.	Eje Diám.	A	B	E	D	Abertura del Techo Recomendada	Tamaño del Regulador de Tiro Recomendado
4YU88	50,8 cm	25,4 mm	76,2 cm	89,5 cm	73,0 cm	13,0 cm	64,8 x 64,8 cm	58,4 x 58,4 cm
4YU89	61,0	25,4	86,4	107,3	73,7	12,1	74,9 x 74,9	68,6 x 68,6
4YU90	76,2	31,8	106,7	120,7	87,3	12,1	95,3 x 95,3	88,9 x 88,9
4YU91	91,4	31,8	116,8	148,9	106,4	16,8	105,4 x 105,4	99,1 x 99,1

Accesorios Opcionales

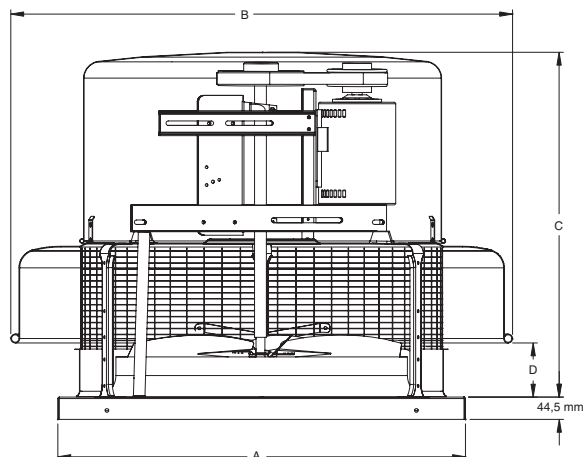
Descripción	UL General ó 705	Modelo N°
NEMA 1 Dis. Switch		
1H400 (2 polos, 115/230V, 2HP máx.)		
1H401 (3 polos, 230V, 7½HP máx.)		
1H401 (3 polos, 460V, 10HP máx.)		
NEMA 4 Dis. Switch		
1H408 (2 polos, 115/230V, 2HP máx.)		
1H409 (3 polos, 230V, 7½HP máx.)		
1H409 (3 polos, 460V, 10HP máx.)		
Regulador de Tiro		4HX67-4HX70
Base de Montaje		
Fija de 20,3 cm		4HX41-4HX44
Base de Montaje		
Fija de 30,5 cm		4HX49-4HX52

ADVERTENCIA No usar en extractores de cocina.



Dayton Electric Mfg. Co. certifica que los ventiladores que aquí aparecen tienen licencia para llevar el sello de la AMCA. Las mediciones expuestas están basadas en pruebas y procedimientos realizados según la Publicación 211 de la AMCA y cumplen con los requerimientos del Programa de Resultados Certificados de la AMCA.

Modelos 4YU88 a 4YU91

Desempaque

1. Inspeccione cualquier daño que pueda haberse producido durante el traslado.
2. El daño durante el envío debe ser reclamado al transporte.
3. Verifique pernos, tornillos y tornillos de presión que puedan haberse aflojado durante el traslado. Vuelva a ajustarlos según se requiere. Gire la hélice a mano para asegurarse de que gire libremente.

⚠ PRECAUCIÓN *No levante el ventilador por sus paletas; use una eslinga de carga o una plataforma.*

Información General sobre Seguridad al Realizar la Instalación o el Service del Ventilador

⚠ PELIGRO *No dependa de cualquier interruptor como el único medio de desconexión de la energía cuando realiza la instalación o el service del ventilador. Siempre desconecte y desactive la fuente de energía antes de la instalación o el service. La no desconexión de la energía puede provocar incendios, shock o daño grave. El motor se reiniciará sin advertencias después de que se active el protector térmico. No toque el motor, ya que puede estar muy caliente.*

⚠ PELIGRO *No acerque partes del cuerpo u objetos al ventilador, a las aberturas del motor o a los propulsores mientras el motor está conectado a la fuente de energía.*

⚠ ADVERTENCIA *¡No use este equipo en lugares explosivos!*

1. Lea y siga todas las instrucciones y las notas preventivas. Asegúrese de que la fuente de energía eléctrica cumple con los requerimientos de equipos y códigos locales.
2. El montaje, la instalación y el service de los ventiladores deben ser realizados por técnicos calificados. Haga realizar todo el trabajo de electricidad por un electricista calificado.

3. Siga todos los códigos eléctricos y de seguridad locales de Estados Unidos y Canadá, así como también el Código Nacional Eléctrico de Estados Unidos (NEC) y la Ley de Seguridad y Salud Ocupacional (OSHA) de Estados Unidos. Conectar a tierra el motor según el Artículo 250 del NEC (conexión a tierra). Siga el Código Eléctrico Canadiense (CEC) en Canadá.
4. El motor y el ventilador deben estar conectados a tierra (metal desnudo) en un buen terreno eléctrico, como un caño de agua en la tierra o un sistema de cableado en tierra.

NOTA: Consulte la Figura 2 para ver el diagrama de la instalación eléctrica.



Figura 2 - Diagrama de una Instalación Eléctrica Típica

⚠ PRECAUCIÓN *En los Estados Unidos, para reducir el riesgo de daños a las personas, la OSHA exige el uso de guardas cuando el ventilador está instalado a 2,1 metros (7 pies) del suelo o del área de trabajo.*

⚠ PRECAUCIÓN *En Canadá, para reducir el riesgo de daños a las personas, la OSHA exige el uso de guardas cuando el ventilador está instalado a menos de 2,5 metros (8,2 pies) del suelo o nivel de pendiente.*

5. No tuerza el cable de alimentación ni permita que entre en contacto con objetos filosos, aceites, grasa, superficies calientes o productos químicos. Reemplace inmediatamente los cables dañados.

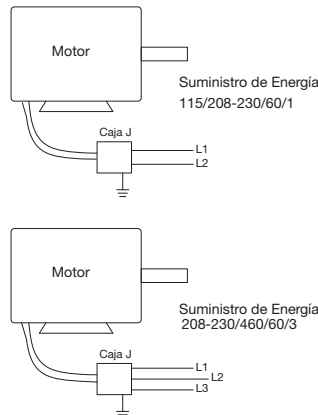
6. Asegúrese de que la fuente de alimentación cumple con los requerimientos del equipo.
7. Nunca abra puertas de acceso a un conducto con el ventilador en funcionamiento.
8. El motor debe tener una segura y adecuada conexión a tierra. Esto puede hacerse mediante un sistema de surco cubierto de metal conectado a tierra, usando un cable separado conectado al metal desnudo de la estructura del motor, u otro método apropiado.

Instalación

⚠ ADVERTENCIA *La instalación, la solución de problemas y el cambio de partes será realizado sólo por personal calificado.*

NOTA: Consulte la placa de identificación del motor para ver la instalación eléctrica. Consulte al fabricante de interruptores para la instalación eléctrica.

MONTAJE EN EL TECHO



Figura 3 - Típica Instalación de Montaje en un Techo

1. Haga un orificio en la superficie del techo. Siga las instrucciones de instalación del fabricante de la base. Selle con masilla y aisle la base para lograr una junta resistente al agua.
2. Instale el regulador de tiro opcional. Asegure la brida del regulador a la bandeja de amortiguación de la base, con los sujetadores que vienen incluidos.

E
S
P
A
Ñ
O
L

Ventiladores Axiales de Techo de Tiro Hacia Abajo y Transmisión por Correa Dayton®

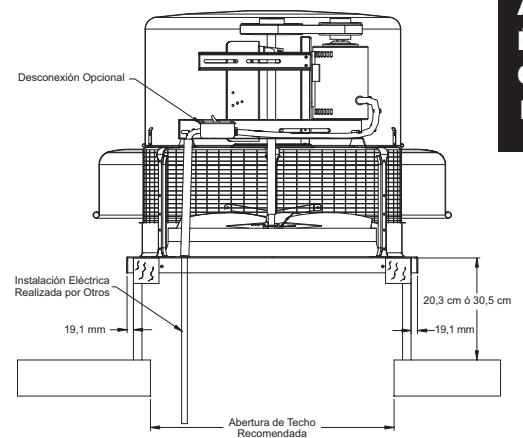
- Quite la tapa del motor.
- Use las orejas de la estructura de transmisión para levantar y colocar la unidad sobre la base. Ver Figura 4.



Figura 4 – Orejas de Elevación en la Estructura de Transmisión

- Asegure el ventilador a la base usando un mínimo de ocho sujetadores.
- Verifique que la hélice del ventilador gire libremente.
- Verifique que todos los sujetadores estén bien ajustados.
- Coloque el interruptor de desconexión seguridad debajo de la tapa del ventilador y coloque el motor.
- Restituya la tapa del motor.
- Coloque los interruptores de control a nivel del suelo. Vuelva a consultar la Figura 2 de la página 3.

Montaje del Motor y la Polea

NOTA: Para las unidades que figuran en la U.L., el motor usado con este extractor debe ser designado como tal por Dayton®.

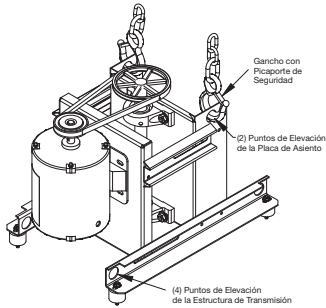
- Afirme el motor a la placa usando el hardware incluido. Los orificios se alinearán cuando la estructura del motor (extremo del eje) esté al ras del borde de la placa del motor.

- Coloque las poleas sobre los ejes afirmándolas con tornillos de presión. Verifique que las poleas estén bien alineadas. Las poleas mal alineadas producen un desgaste excesivo de la correa, vibración, ruido y pérdida del soplador.



Figura 5 – Diagrama de la Unidad de Transmisión

- Instale la correa y ajuste la tensión dejando 0,4 mm (1/64 de pulg.) de desviación por pulgada de distancia cuando aplique la presión del dedo pulgar a la correa. Demasiada tensión provocará excesivo desgaste de los rodamientos y ruido. Poca tensión provocará resbalamiento en el arranque y desgaste desigual.

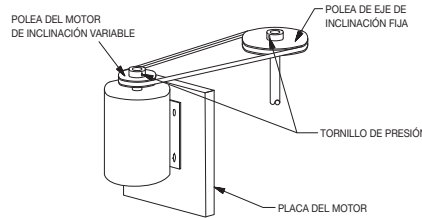

Figura 6 – Tensión de la Correa

- Ajuste el nivel de RPM deseado usando una polea de inclinación variable. Después del ajuste, debe verificar el amperaje del motor para evitar sobrecargas en el motor.

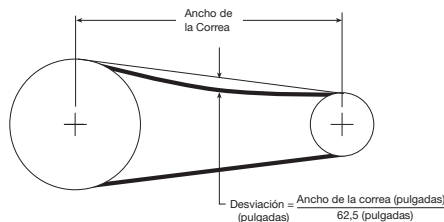

Figura 7 – Alineación de la Polea

Operación

- Antes de comenzar a usar su nuevo ventilador Dayton, verifique que todos los sujetadores estén ajustados. En particular, ajuste los tornillos en el centro de la hélice (y las roldanas, si se aplica). Mientras está apagado, o antes de conectar el ventilador a la fuente de alimentación, gire la hélice del ventilador a mano para asegurarse de que no golpea el orificio ni otro obstáculo.

Modelos 4YU88 a 4YU91

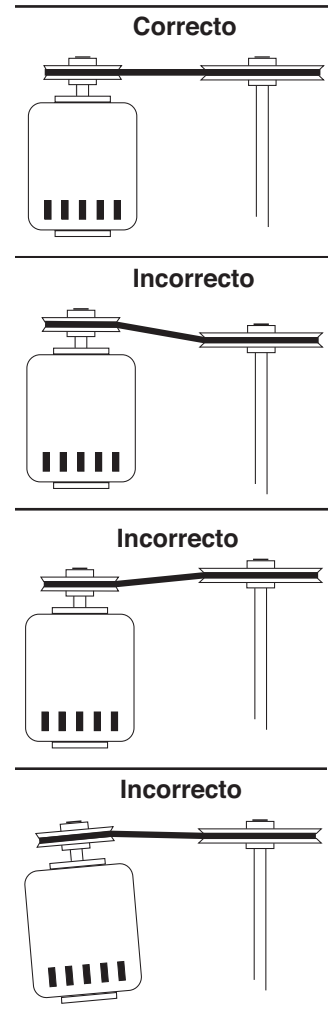
- Encienda el ventilador y apáguelo inmediatamente para verificar la rotación de la hélice con la flecha direccional del compartimiento del motor. La hélice del ventilador debe girar **en el sentido de las agujas del reloj** cuando se lo mira desde arriba.
- Cuando el ventilador está encendido, observe su operación y verifique si hay algún ruido inusual.
- Con el sistema funcionando a pleno y todos los conductos fijados, mida la entrada de corriente al motor y compárela con la medición de la placa de identificación para determinar si el motor está operando en condiciones de carga segura.

IMPORTANTE: Ajuste (ponga tirante) la tensión de la correa después de las primeras 48 horas de operación.

- Mantenga las entradas y las áreas cercanas al ventilador limpias y sin obstrucciones.

Mantenimiento

⚠ADVERTENCIA *Desconecte y corte la fuente de alimentación antes de realizar el service.*

⚠PRECAUCIÓN *La limpieza desigual de la hélice provocará un desequilibrio que producirá vibración en el ventilador.*

- Mantenga las entradas y las áreas cercanas al ventilador limpias y sin obstrucciones. Según el uso y la gravedad del aire contaminado, debe establecerse un cronograma regular de inspecciones para limpiar la hélice, el ventilador y las áreas circundantes.
- Verifique la presencia de ruidos inusuales cuando el ventilador esté funcionando.

- Inspeccione y ajuste periódicamente los tornillos de presión.
- Verifique periódicamente el desgaste y la tensión de las correas.

NOTA: Cuando cambie las correas, use el mismo tipo que viene con la unidad.

Para cambiar la correa, afloje el dispositivo de tensión lo suficiente para poder quitar la correa a mano.

⚠ADVERTENCIA *NO fuerce las correas. Si lo hace las correas se romperán, provocando fallas prematuras.*

- La mayoría de los rodamientos de los ventiladores viene previamente lubricado y no requiere lubricación extra, verifique los rodamientos.
- Siga las instrucciones del fabricante del motor en cuanto a su lubricación.
- Para el desmontaje del motor o la hélice, consulte la ilustración de piezas.
- Para aplicaciones críticas, debe haber un motor y correas de repuesto.

Frecuencia Recomendada de Lubricación en Meses

Operativa Velocidad (RPM)	Calibre en Pulgadas ½ a 1½
Hasta 500	6
500 - 1000	6
1000 - 1500	5

NOTA: En caso de condiciones ambientales inusuales (temperatura, humedad o contaminación extremas) se requiere mayor frecuencia de lubricación.

Puede usarse una grasa a base de litio de alta calidad según la consistencia Grado 2 del NLGI, como las que aquí se enumeran.

Mobil 532	Texaco Multifak #2
Mobilux #2	Texaco Premium RB
B Shell Alvania #2	Unirex N2

Para Obtener Partes de Reparación en México Llame al 001-800-527-2331 en EE.UU. Llame al 1-800-323-0620

Servicio permanente - 24 horas al día al año

Por favor proporciónenos la siguiente información:

- Número de modelo
- Número de serie (si lo tiene)
- Descripción de la parte y número que le corresponde en la lista de partes

Envíe correspondencia relacionada con pedidos de partes a:

Grainger Parts
P.O. Box 3074
1657 Shermer Road
Northbrook, IL 60065-3074 U.S.A.



Figura 8 – Ilustración de Partes de Reparación

Número de Referencia	Descripción	Número de Parte para Modelos:				Cantidad
		4YU88	4YU89	4YU90	4YU91	
1	Tapa del Motor	6377982	6377981	6366496	6366499	1
2	Ensamble de la Estructura de Transmisión	6377975	6377976	6377977	6377978	1
3	Equipo Aislante	6377979	6377979	6377980	6377980	1
4	Aro de Refuerzo	6366447	6366368	6366439	6377987	1
5	Hélice	6377986	6377983	6377984	6377985	1

Ventiladores Axiales de Techo de Tiro Hacia Abajo y Transmisión por Correa Dayton®

Cuadro de Solución de Problemas

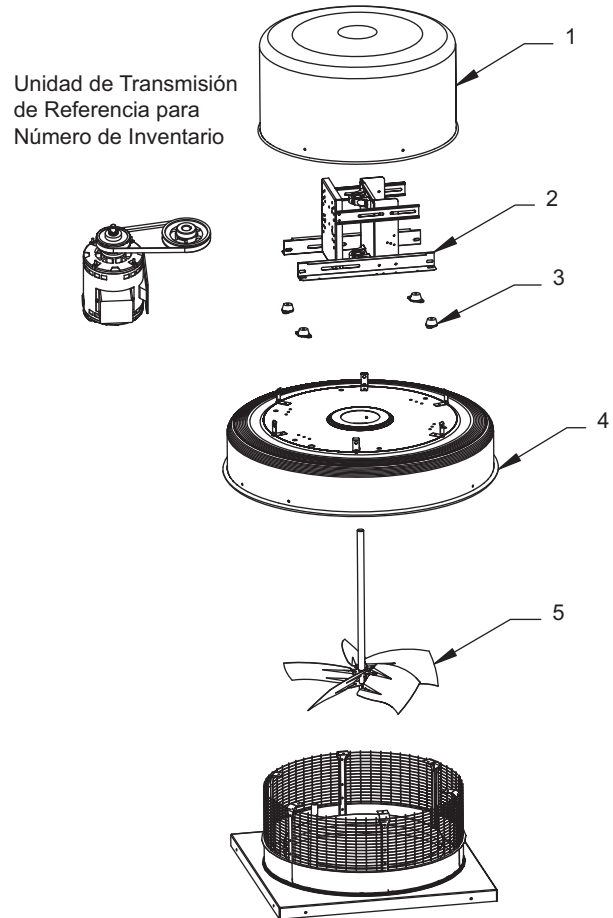
Síntoma	Causa(s) Posible(s)	Medida Correctiva
El ventilador no funciona	<ol style="list-style-type: none"> 1. Fusible o disyuntor quemado 2. Motor con fallas 3. Los cables están mal colocados 4. Correas rotas 	<ol style="list-style-type: none"> 1. Cambiar o reparar 2. Cambiar o reparar 3. Corte la fuente de alimentación y verifique la instalación eléctrica 4. Cambiar
Flujo de aire insuficiente	<ol style="list-style-type: none"> 1. Conducto bloqueado o filtros tapados 2. La velocidad es demasiado lenta 3. Regulador de tiro cerrado 4. Resbalamiento de la correa 5. Rotación incorrecta de la hélice 6. Secciones del conducto flojas provocando pérdida de aire 	<ol style="list-style-type: none"> 1. Limpiar o cambiar 2. Verificar la propulsión 3. Inspeccionar/repasar regulador de tiro 4. Cambiar/ajustar tensión 5. Verificar la instalación eléctrica del motor 6. Verificar las conexiones donde se unen las secciones del conducto (se sugiere colocar cinta para conductos en las juntas)
Demasiado ruido o vibración	<ol style="list-style-type: none"> 1. Correa(s) demasiado floja(s)/tensa(s) 2. Rodamientos flojos o fallados 3. Hélice o roldanas flojas 4. Acumulación de material en la hélice 5. Roldanas mal alineadas 6. La base del ventilador no está bien afirmada 7. El capuchón del motor está flojo y hace ruido 8. La hélice del ventilador está desequilibrada 	<ol style="list-style-type: none"> 1. Ajustar tensión 2. Cambiar rodamientos 3. Ajuste los tornillos de presión 4. Limpiar 5. Volver a alinear 6. Ajustar bien 7. Ajustar las tuercas tipo bellotas que aseguran el capuchón del motor 8. Cambiar hélice
El motor se sobrecarga o se recalienta	<ol style="list-style-type: none"> 1. La RPM de la hélice es demasiado alta 2. Bobinas del motor más cortas 3. Rotación incorrecta de la hélice 4. Poco/demasiado voltaje 5. Resbalamiento de la correa 	<ol style="list-style-type: none"> 1. Verificar propulsión 2. Cambiar motor 3. Verificar la instalación eléctrica del motor 4. Consulte a la Empresa de Energía 5. Tensar correa

GARANTÍA LIMITADA DE UN AÑO DAYTON. Los Ventiladores Axiales de Techo de Tiro Hacia Abajo y Transmisión por Correa Dayton®, los modelos incluidos en este manual, tienen garantía de Dayton Electric Mfg. Co. (Dayton) por defectos de fabricación o materiales durante su uso normal durante un año a partir de la fecha de compra. Cualquier pieza que se considere con fallas en cuanto al material o la fabricación y se devuelva a una sucursal de Grainger, con los costos de envío previamente pagos, será, como único remedio, reparada o reemplazada a criterio de Grainger. Por demanda de garantía limitada, ver DISPOSICIÓN INMEDIATA a continuación. Esta garantía limitada le da al comprador derechos legales específicos que varían de una jurisdicción a otra.

RESTRICCIÓN DE RESPONSABILIDAD. DAYTON NO SE RESPONSABILIZARÁ POR DAÑOS RESULTANTES, ACCIDENTALES, ESPECIALES, EJEMPLIFICANTES O PUNITIVOS. LA RESPONSABILIDAD DE DAYTON, EN NINGÚN CASO, EXCEDERÁ EL PRECIO DE COMPRA PAGADO POR EL PRODUCTO QUE SUSCITE CUALQUIER RESPONSABILIDAD.

DENEGACIÓN DE GARANTÍA. Dayton se ha esforzado por suministrar información sobre el producto e ilustrar con precisión los productos de este manual; sin embargo, dichas información e ilustraciones sólo son para identificación, y no expresan ni implican una garantía de que los productos son COMERCIALES, o SE ADAPTAN A UN PROPÓSITO EN PARTICULAR, o que los productos necesariamente estarán de acuerdo con las ilustraciones o descripciones. Con excepción de lo que se detalla a continuación, ninguna garantía ni afirmación de hecho, expresa o implícita, aparte de lo que se incluye en la "GARANTÍA LIMITADA" está hecha o autorizada por Dayton.

APTITUD DEL PRODUCTO. Muchas jurisdicciones tienen códigos y ordenanzas que regulan las ventas, la construcción, la instalación, y/o el uso de productos para ciertos propósitos, que pueden variar con respecto a los de las áreas vecinas. Aunque Dayton procura asegurarse que sus productos cumplan con dichos códigos, no puede garantizar el cumplimiento, ni puede responsabilizarse por cómo se usa o instala el producto. Antes de comprar o usar un producto, revise las aplicaciones del producto, y todos los códigos y ordenanzas locales y nacionales que se aplican, y asegúrese de que el producto, su instalación y su uso cumplan con los mismos.

Ciertos aspectos de la denegación no se aplican a productos del consumidor; por ej., (a) algunas jurisdicciones no permiten la exclusión o la limitación de daños accidentales o resultantes, por lo que la limitación o exclusión mencionadas anteriormente, pueden no aplicarse a usted; (b) además, algunas jurisdicciones no permiten una limitación sobre la duración de una garantía implícita, en consecuencia, la limitación mencionada anteriormente puede no aplicarse a usted; y (c) por ley, durante el periodo de esta Garantía Limitada, cualquier garantía implícita de comerciabilidad o aptitud para un propósito en particular que se aplique a productos del consumidor adquiridos por consumidores, no puede ser excluida ni rechazada.

DISPOSICIÓN INMEDIATA. Dayton hará un esfuerzo de buena fe por efectuar una inmediata corrección u otro ajuste con respecto a cualquier producto que demuestre tener fallas dentro de la garantía limitada. En caso de existir un producto con fallas dentro de la garantía limitada, escriba o llame al distribuidor a quien le compró el producto. Éste le indicará qué hacer. Si el problema no se resuelve de manera satisfactoria, escriba a Dayton a la dirección que figura a continuación, indicando nombre del distribuidor, dirección, fecha y número de la factura del distribuidor, y describa la naturaleza de la falla. Título y riesgo de pérdida pasan al comprador en la entrega a la compañía de transporte. Si el producto se dañó durante el transporte, presente el reclamo al transporte.

Fabricado por Dayton Electric Mfg. Co., 5959 W. Howard St., Niles, Illinois 60714 U.S.A.

Fabricado por Dayton Electric Mfg. Co.
Niles, Illinois 60714 U.S.A.

