

**NOTE: Some models on this manual have been discontinued. An updated version may be available with new models.**

Please read and save these instructions for future reference. Protect yourself and others from personal injury and/or property damage! Retain these instructions for future reference.

Failure to read, understand, follow, install, operate or maintain these instructions could result in personal injury and/or property damage.

# Dayton® Silent Low-Profile Ceiling Fans

## Description

Dayton low profile, high performance exhaust ventilators for residential, commercial, institutional, and industrial applications. Factory assembled for side discharge for installation in ceilings. Construction consists of galvanized steel and a molded white polystyrene, easy-to-clean grille. Motors are permanently lubricated and include overload protection and a wiring harness which can act as a disconnect. Hardware and mounting brackets are included. Fans are UL/cUL Listed Standard 507 and are UL/cUL Listed for above bathtub/shower with GFCI branch protected circuit.

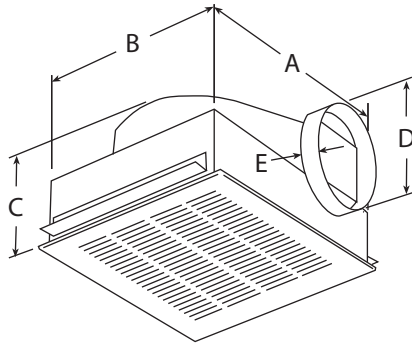

Figure 1 — Dimensions

## Optional Accessories

Description	Model No.
Speed Control:	1DGV1
Incandescent Lighted Grille Kit:	3AZF9
Fluorescent Lighted Grille Kit:	3AZG1
Ceiling Radiation Damper (non-lighted):	3DPF8
Ceiling Radiation Damper (lighted):	3DPG1



Dayton Electric Mfg. Co. certifies that the ventilators shown herein are licensed to bear the AMCA seal. The ratings shown are based on tests and procedures performed in accordance with AMCA Publication 211 and AMCA Publication 311 and comply with the requirements of the AMCA Certified Ratings Program.

## Dimensions and Specifications (See Figure 1)

Model	A	B	C	D	E	Grille Dim. L x W	Grille Material	Recommended Speed Control
3DPE2, 1UBH6, 1UBH7	13 <sup>7</sup> / <sub>8</sub> "	11 <sup>1</sup> / <sub>2</sub> "	7"	4"	1 <sup>1</sup> / <sub>4</sub> "	14 <sup>7</sup> / <sub>8</sub> x 13 <sup>1</sup> / <sub>4</sub> "	Polystyrene	1DGV1
5AE68, 1UBH8, 5AE69, 3DPE3	13 <sup>7</sup> / <sub>8</sub> "	11 <sup>1</sup> / <sub>2</sub> "	8"	6"	1 <sup>1</sup> / <sub>4</sub> "	14 <sup>7</sup> / <sub>8</sub> x 13 <sup>1</sup> / <sub>4</sub> "	Polystyrene	1DGV1

## Performance

Model	Motor RPM	Watts	Volts	Full Load Amps	Sones @ .100" SP @ 5 Ft.	Sones @ .250" SP @ 5 Ft.	CFM Air Delivery @ Static Pressure Shown									
							.000"	.100"	.125"	.250"	.375"	.500"	.625"	.750"	1.00"	
3DPE2	625	38	115	0.50	1.4	2.0	67	53	51	40	29	—	—	—	—	
1UBH6	675	45	115	0.53	1.4	1.9	77	70	68	57	49	39	—	—	—	
1UBH7	900	54	115	0.60	2.2	2.4	87	80	78	68	61	54	44	30	—	
5AE68	700	50	115	0.65	2.0	2.2	102	92	88	75	59	45	30	—	—	
1UBH8	950	80	115	1.14	1.5	1.7	133	114	110	97	95	94	91	85	50	
5AE69	1050	129	115	1.70	2.5	3.0	160	156	155	154	152	149	147	138	92	
3DPE3	1100	173	115	2.20	4.0	4.2	197	195	194	191	187	184	181	166	128	

Performance certified is for installation type B: Free inlet, Ducted outlet. Performance ratings include the effects of an inlet grille and backdraft damper. Speed (RPM) shown is nominal. Performance is based on actual speed of test. The sound ratings shown are loudness values in fan sones at 5 ft. (1.5 m) in a spherical free field calculated per AMCA Standard 301. Values shown are for installation type B: Free inlet spherical sone levels.

# Dayton® Silent Low-Profile Ceiling Fans

ENGLISH

## Unpacking

1. Inspect for any damage that may have occurred during transit.
2. Shipping damage claim must be filed with carrier.
3. Check all bolts, screws, set-screws, etc. for looseness that may have occurred during transit. Retighten as required. Rotate wheel by hand to be sure it turns freely.

## General Safety Information

**⚠ DANGER** *Do not depend on any switch as the sole means of disconnecting power when installing or servicing the fan. Always disconnect, lock and tag power source before installing or servicing. Failure to disconnect power source can result in fire, shock or serious injury. Motor will restart without warning after thermal protector trips. Do not touch operating motor, it may be hot enough to cause injury.*

**⚠ DANGER** *Do not place any body parts or objects in fan or motor openings while motor is connected to power source.*

**⚠ WARNING** *Do not use this equipment in explosive atmospheres!*

**⚠ WARNING** *To reduce the risk of fire, electric shock, or injury to persons, observe the following:*

1. Installation work and electrical wiring must be done by a qualified person(s) in accordance with all applicable codes and standards, including fire-rated construction.
2. Sufficient air is needed for proper combustion and exhausting of gases through the flue (chimney) of fuel burning equipment to prevent back drafting. Follow the heating equipment manufacture's guideline

and safety standards such as those published by the National Fire Protection Association (NFPA), and the American Society for Heating, Refrigeration and Air Conditioning Engineers (ASHRAE) and the local code authorities.

3. When cutting or drilling into wall or ceiling, do not damage electrical wiring or other hidden utilities.
4. Ducted fans must always be vented to the outdoors.
5. If this unit is to be installed over a tub or shower, it must be marked as appropriate for the application and be connected to a GFCI (Ground Fault Circuit Interrupter) - protected branch circuit.
6. Never place a switch where it can be reached from a tub or shower.
7. Suitable for use with solid-state speed controls.
8. Use this unit only in the manner intended by the manufacturer. If you have questions, contact the manufacturer.
9. Read and follow all instructions and cautionary markings. Make sure electrical power source conforms to requirements of equipment and local codes.
10. Before servicing or cleaning unit, switch power off at service panel and lock service disconnecting means to prevent power from being switched on accidentally. When the service disconnecting means cannot be locked, securely fasten a prominent warning device, such as a tag, to the service panel.
11. These fans are not recommended for cooking exhaust applications.

They are designed primarily for low temperature, clean air applications only. Figure 2 shows the minimum distance these fans should be placed in relation to cooking equipment.

12. Motor must be securely and adequately grounded. This can be accomplished by wiring with a grounded, metal-clad race way system by using a separate ground wire connected to the bare metal of the motor frame, or other suitable means.
13. Protect the power line from coming in contact with sharp edges or other objects.
14. Do not kink the power line or allow it to come in contact with oil, grease, hot surface or chemicals.

**⚠ CAUTION** *For general ventilating use only. Do not use to exhaust hazardous or explosive materials and vapors.*

## Installation

**⚠ WARNING** *Installation, troubleshooting and parts replacement is to be performed only by qualified personnel in accordance with all applicable codes and standards, including fire-rated construction.*

1. For best performance, choose a location with the shortest possible duct run and minimum number of elbows. Do not mount near cooking equipment, shown in Figure 2.

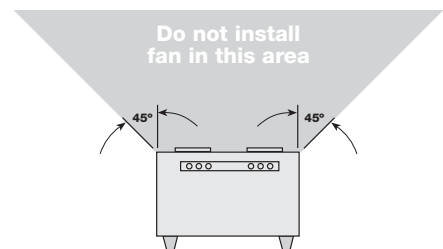

Figure 2 — Mounting Location

# Models 1UBH6 thru 1UBH8, 3DPE2, 3DPE3, 5AE68 and 5AE69

## Installation (Continued)

**NOTE:** If using optional Dayton ceiling radiation damper, refer to instructions provided prior to fan installation.

2. Attach adjustable mounting brackets to fan, but leave the screws loose until proper height is determined, shown in Figure 3.

Brackets can be arranged to adapt to most mounting conditions

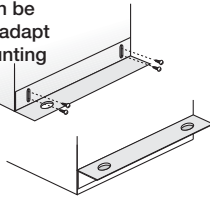
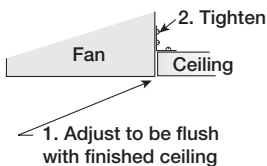

**Figure 3 — Mounting Brackets**

3. Cut a 14 $\frac{1}{4}$  by 11 $\frac{7}{8}$  inch hole in the ceiling.

**CAUTION** When cutting or drilling into a wall or ceiling, do not damage electrical wiring and other hidden utilities.

4. For wood frame construction, position unit between joists. Position brackets such that bottom edge of housing will be flush with finished ceiling, and tighten the adjustable mounting brackets, shown in Figure 4.



**Figure 4 — Adjusting Mounting Brackets**

5. Slide ductwork over the fan's discharge collar and securely attach it with sheet metal screws. Make sure the screws do not interfere with damper operation.
6. Check damper to make sure it opens freely.

## WIRE THE FAN

**WARNING** Install all wiring, protection and grounding in accordance with the U.S. National Electrical Code (NEC) and all local requirements.

**WARNING** Follow all local electrical and safety codes, as well as the U.S. National Electrical Code (NEC) and the Occupational Safety and Health Act (OSHA).

1. Remove wiring cover.
2. Using proper wire connectors, wire the fan as shown in Figure 5.

### 115 Volt

Black wire is "Hot"  
White wire is "Neutral"  
Green wire is "Ground"

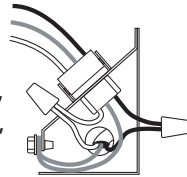

**Figure 5 — Proper Wiring**

**NOTE:** If using optional Dayton lighted grille kit, refer to instructions provided.

- ## ATTACH THE GRILLE
1. Turn Power Off.
  2. Attach grille with two screws provided. Make sure not to over tighten, over tightening will damage grille.
  3. Slide attachment screw covers over the attachment screws, shown in Figure 6.

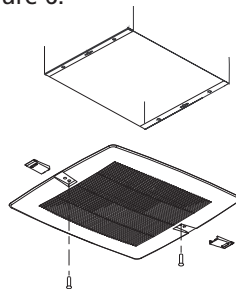

**Figure 6 — Attaching Grille**

4. Turn on power and check fan.

## Maintenance

**WARNING** Disconnect the power source before working on the unit. Maintenance should be done yearly or as conditions warrant.

1. The blower wheel, housing and grille can be cleaned of dust and grease if required.
  - a. Remove grille. Using a vacuum cleaner with appropriate attachments, vacuum dust from grille. Wash grille with warm, soapy solution of water. Allow grille to dry thoroughly before reinstalling.
  - b. To clean blower wheel and housing, unplug blower motor from the integral terminal box. Vacuum the blower wheel. If necessary, the wheel can be washed. Wipe the blower wheel dry with an absorbent cloth. Wipe out the interior of the housing. Plug blower motor into terminal box.



**For Repair Parts, call 1-800-323-0620**

**24 hours a day – 365 days a year**

Please provide following information:

- Model number
- Serial number (if any)
- Part description and number as shown in parts list

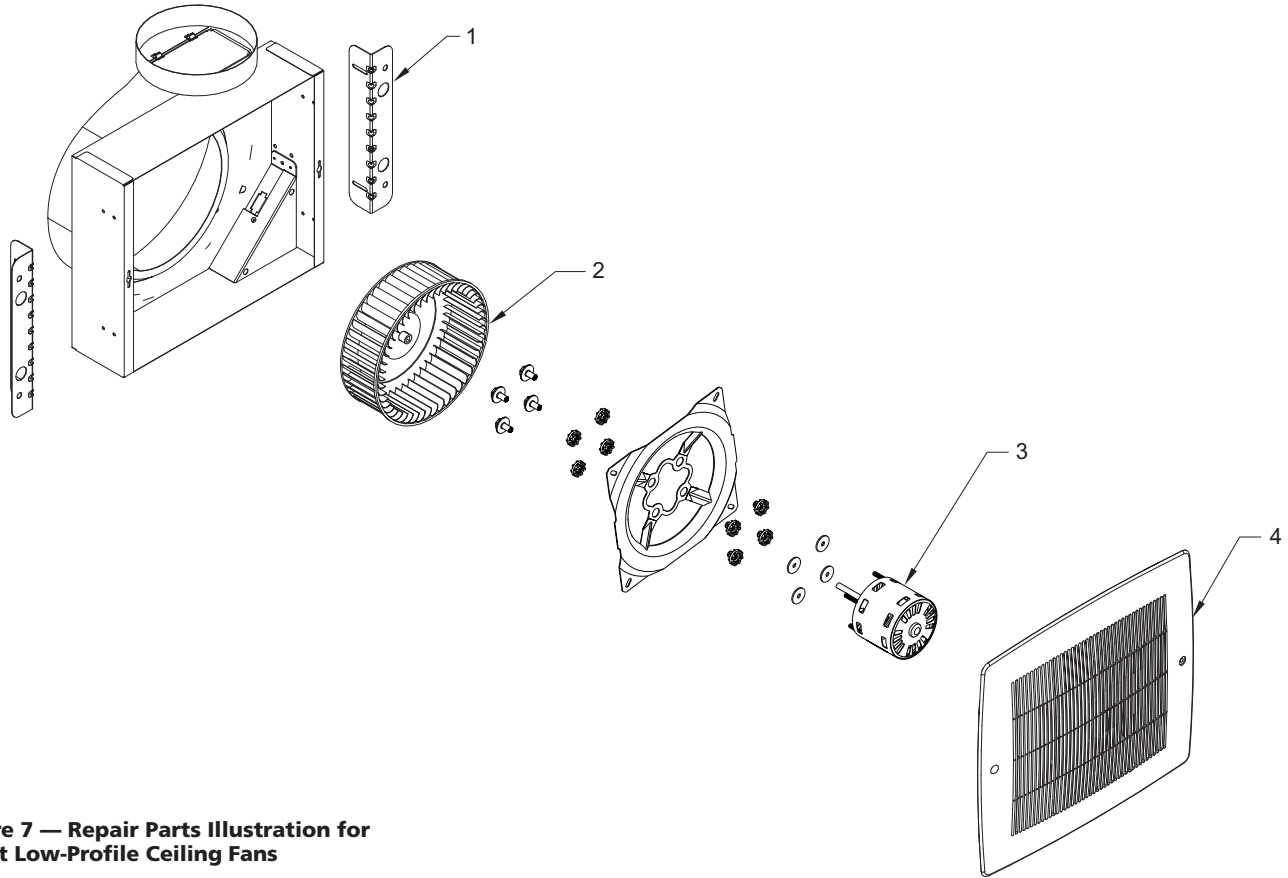

**Figure 7 — Repair Parts Illustration for Silent Low-Profile Ceiling Fans**

**Repair Parts List for Silent Low-Profile Ceiling Fans**

Reference Number	Description	Part Number For Models:							Qty.
		1UBH6	1UBH7	1UBH8	3DPE2	3DPE3	5AE68	5AE69	
1	Mounting Bracket Kit	6379569	6379569	6379569	6379569	6379569	6379569	6379569	1
2	Wheel	6379581	6379581	6379581	6379581	6379581	6379581	6379581	1
3	Motor	60H498	60H499	60H500	60N508	60N509	6379858	6379859	1
4	Grille	6379565	6379565	6379565	6379565	6379565	6379565	6379565	1

E  
N  
G  
L  
I  
S  
H

# Dayton® Silent Low-Profile Ceiling Fans

E  
N  
G  
L  
I  
S  
H

## Troubleshooting Chart

Symptom	Possible Cause(s)	Corrective Action
Ventilator inoperative	<ol style="list-style-type: none"> <li>1. Blown fuse or breaker</li> <li>2. Defective motor</li> <li>3. Incorrectly wired</li> </ol>	<ol style="list-style-type: none"> <li>1. Replace or repair</li> <li>2. Replace or repair</li> <li>3. Shut power OFF and check wiring for proper connections</li> </ol>
Insufficient airflow	<ol style="list-style-type: none"> <li>1. Blocked duct or clogged filters</li> <li>2. Collapsed or perforated duct</li> </ol>	<ol style="list-style-type: none"> <li>1. Clean or replace</li> <li>2. Repair or replace duct section</li> </ol>
Excessive noise or vibration	<ol style="list-style-type: none"> <li>1. Accumulation of material on wheel</li> <li>2. Fan wheel out of balance</li> </ol>	<ol style="list-style-type: none"> <li>1. Clean</li> <li>2. Replace wheel</li> </ol>
Motor overloads or overheats	<ol style="list-style-type: none"> <li>1. Incorrect voltage input</li> <li>2. Shorted motor winding</li> <li>3. Buildup of dust, dirt or other contaminants on motor</li> </ol>	<ol style="list-style-type: none"> <li>1. Correct to 115V</li> <li>2. Replace motor</li> <li>3. Clean motor</li> </ol>

### LIMITED WARRANTY

**DAYTON ONE-YEAR LIMITED WARRANTY.** DAYTON® SILENT LOW-PROFILE CEILING FANS, MODELS COVERED IN THIS MANUAL, ARE WARRANTED BY DAYTON ELECTRIC MFG. CO. (DAYTON) TO THE ORIGINAL USER AGAINST DEFECTS IN WORKMANSHIP OR MATERIALS UNDER NORMAL USE FOR ONE YEAR AFTER DATE OF PURCHASE. ANY PART WHICH IS DETERMINED TO BE DEFECTIVE IN MATERIAL OR WORKMANSHIP AND RETURNED TO AN AUTHORIZED SERVICE LOCATION, AS DAYTON DESIGNATES, SHIPPING COSTS PREPAID, WILL BE, AS THE EXCLUSIVE REMEDY, REPAIRED OR REPLACED AT DAYTON'S OPTION. FOR LIMITED WARRANTY CLAIM PROCEDURES, SEE "PROMPT DISPOSITION" BELOW. THIS LIMITED WARRANTY GIVES PURCHASERS SPECIFIC LEGAL RIGHTS WHICH VARY FROM JURISDICTION TO JURISDICTION.

**LIMITATION OF LIABILITY.** TO THE EXTENT ALLOWABLE UNDER APPLICABLE LAW, DAYTON'S LIABILITY FOR CONSEQUENTIAL AND INCIDENTAL DAMAGES IS EXPRESSLY DISCLAIMED. DAYTON'S LIABILITY IN ALL EVENTS IS LIMITED TO AND SHALL NOT EXCEED THE PURCHASE PRICE PAID.

**WARRANTY DISCLAIMER.** A DILIGENT EFFORT HAS BEEN MADE TO PROVIDE PRODUCT INFORMATION AND ILLUSTRATE THE PRODUCTS IN THIS LITERATURE ACCURATELY; HOWEVER, SUCH INFORMATION AND ILLUSTRATIONS ARE FOR THE SOLE PURPOSE OF IDENTIFICATION, AND DO NOT EXPRESS OR IMPLY A WARRANTY THAT THE PRODUCTS ARE MERCHANTABILITY, OR FIT FOR A PARTICULAR PURPOSE, OR THAT THE PRODUCTS WILL NECESSARILY CONFORM TO THE ILLUSTRATIONS OR DESCRIPTIONS. EXCEPT AS PROVIDED BELOW, NO WARRANTY OR AFFIRMATION OF FACT, EXPRESSED OR IMPLIED, OTHER THAN AS STATED IN THE "LIMITED WARRANTY" ABOVE IS MADE OR AUTHORIZED BY DAYTON.

**Technical Advice and Recommendations, Disclaimer.** Notwithstanding any past practice or dealings or trade custom, sales shall not include the furnishing of technical advice or assistance or system design. Dayton assumes no obligations or liability on account of any unauthorized recommendations, opinions or advice as to the choice, installation or use of products.

**Product Suitability.** Many jurisdictions have codes and regulations governing sales, construction, installation, and/or use of products for certain purposes, which may vary from those in neighboring areas. While attempts are made to assure that Dayton products comply with such codes, Dayton cannot guarantee compliance, and cannot be responsible for how the product is installed or used. Before purchase and use of a product, review the product applications, and all applicable national and local codes and regulations, and be sure that the product, installation, and use will comply with them.

Certain aspects of disclaimers are not applicable to consumer products; e.g., (a) some jurisdictions do not allow the exclusion or limitation of incidental or consequential damages, so the above limitation or exclusion may not apply to you; (b) also, some jurisdictions do not allow a limitation on how long an implied warranty lasts, consequently the above limitation may not apply to you; and (c) by law, during the period of this Limited Warranty, any implied warranties of implied merchantability or fitness for a particular purpose applicable to consumer products purchased by consumers, may not be excluded or otherwise disclaimed.

**Prompt Disposition.** A good faith effort will be made for prompt correction or other adjustment with respect to any product which proves to be defective within limited warranty. For any product believed to be defective within limited warranty, first write or call dealer from whom the product was purchased. Dealer will give additional directions. If unable to resolve satisfactorily, write to Dayton at address below, giving dealer's name, address, date, and number of dealer's invoice, and describing the nature of the defect. Title and risk of loss pass to buyer on delivery to common carrier. If product was damaged in transit to you, file claim with carrier.

Manufactured for Dayton Electric Mfg. Co., 5959 W. Howard St., Niles, Illinois 60714-4014 U.S.A.

Manufactured for Dayton Electric Mfg. Co.  
Niles, Illinois 60714 U.S.A.





**Por favor lea y guarde estas instrucciones.** Léalas cuidadosamente antes de tratar de montar, instalar, operar o dar mantenimiento al producto aquí descrito. Protéjase usted mismo y a los demás observando toda la información de seguridad. ¡El no cumplir con las instrucciones puede ocasionar daños, tanto personales como a la propiedad! Guarde estas instrucciones para referencia en el futuro.

# Ventiladores de Instalación en Cielo Silenciosos de Bajo Perfil Dayton®

## Descripción

Extractores Dayton de bajo perfil y alto rendimiento para aplicaciones residenciales, comerciales, institucionales e industriales. Se ensambla en fábrica con salida lateral para instalación en cielos. La fabricación incluye acero galvanizado y una rejilla de poliestireno blanco moldeado fácil de limpiar. Los motores se lubrican en forma permanente e incluyen una protección contra sobrecarga y un cableado preformado que puede actuar como desconexión. Se incluyen las partes metálicas y los soportes de montaje. Los ventiladores aparecen en las listas de UL/cUL con la norma 507 y cuentan con clasificación UL/cUL para instalación sobre la bañera o ducha con circuito de derivación protegido GFCI.



Figura 1 — Dimensiones

## Accesorios Opcionales

Descripción	Nº de Modelo
Control de Velocidad:	1DGV1
Juego de Rejilla Iluminado Incandescente:	3AZF9
Juego de Rejilla Iluminado Fluorescente:	3AZG1
Cortafuegos contra Radiación de Instalación en Cielo (no iluminado):	3DPF8
Cortafuegos contra Radiación de Instalación en Cielo (iluminado):	3DPG1

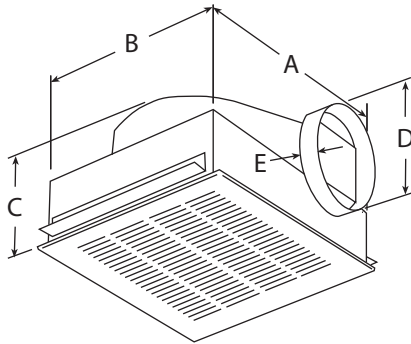

Dayton Electric Mfg. Co. certifica que los ventiladores que aquí se muestran tienen licencia para llevar el sello AMCA. Los niveles que se muestran se basan en pruebas y procedimientos realizados según la Publicación 211 y 311 de AMCA y cumplen los requisitos del Programa Certified Ratings de AMCA.

E  
S  
P  
A  
Ñ  
O  
L

## Dimensiones y Especificaciones (Consulte la Figura 1)

Modelo	A	B	C	D	E	Dim. de Rejilla L x A	Material de la Rejilla	Control de Velocidad Recomendado
3DPE2, 1UBH6, 1UBH7	35,2 cm	29,2 cm	17,8 cm	10,2 cm	31,8 mm	37,8 x 33,7 cm	Poliestireno	1DGV1
5AE68, 1UBH8, 5AE69, 3DPE3	35,2	29,2	20,3	15,2	31,8	37,8 x 33,7	Poliestireno	1DGV1

## Rendimiento

Modelo	RPM del Motor	Watts	Voltios	Amperios a Plena Carga	Sonios a 0,100" SP a 5 pies	Sonios a 0,250" SP a 5 pies	Suministro de Aire en CFM a la Presión Estática que se Muestra									
							0,000"	0,100"	0,125"	0,250"	0,375"	0,500"	0,625"	0,750"	1,00"	
3DPE2	625	38	115	0,50	1,4	2,0	67	53	51	40	29	—	—	—	—	
1UBH6	675	45	115	0,53	1,4	1,9	77	70	68	57	49	39	—	—	—	
1UBH7	900	54	115	0,60	2,2	2,4	87	80	78	68	61	54	44	30	—	
5AE68	700	50	115	0,65	2,0	2,2	102	92	88	75	59	45	30	—	—	
1UBH8	950	80	115	1,14	1,5	1,7	133	114	110	97	95	94	91	85	50	
5AE69	1050	129	115	1,70	2,5	3,0	160	156	155	154	152	149	147	138	92	
3DPE3	1100	173	115	2,20	4,0	4,2	197	195	194	191	187	184	181	166	128	

El rendimiento certificado es para instalaciones de Tipo B: entrada libre, salida canalizada. Los niveles de rendimiento incluyen los efectos de una rejilla de entrada y de un regulador de contratiempo en el flujo de aire. La velocidad (RPM) que se muestra es nominal. El rendimiento se basa en la velocidad real de la prueba. El nivel de ruido que se muestra corresponde a valores de intensidad sonora en sonios del ventilador a 1,5 m (5 pies) de distancia en un campo hemisférico libre según la Norma 301 de AMCA. Los valores son para instalaciones de Tipo B: niveles de sonios hemisféricos de entrada libre.

# Ventiladores de Instalación en Cielo Silenciosos de Bajo Perfil Dayton®

## Desembalaje

1. Revise si existen daños que se puedan haber producido durante el transporte.
2. Se debe presentar una queja por daños de transporte a la empresa de transporte.
3. Compruebe que ninguno de los pernos, tornillos o tornillos de fijación se haya soltado durante el transporte. Vuelva a apretarlos según sea necesario. Gire la rueda con la mano para asegurarse de que gire libremente.

## Información de Seguridad General

**⚠ PELIGRO** *No dependa de ningún interruptor como el único medio para desconectar la energía al momento de instalar o de realizar mantenimiento al ventilador. Siempre desconecte, bloquee y etiquete la fuente de energía antes de instalar o realizar mantenimiento. Si no se desconecta la fuente de energía se puede provocar un incendio, descargas eléctricas o lesiones graves. El motor volverá a arrancar sin advertencia después de que se active el protector térmico. No toque el motor en funcionamiento, podría estar lo suficientemente caliente para provocar lesiones.*

**⚠ PELIGRO** *No coloque partes del cuerpo ni objetos en el ventilador o en los orificios del motor mientras éste se encuentre conectado a la fuente de energía.*

**⚠ ADVERTENCIA** *¡No use este equipo en atmósferas explosivas!*

**⚠ ADVERTENCIA** *Para reducir el riesgo de incendios, descargas eléctricas o lesiones a personas, observe lo siguiente:*

1. Una persona calificada deberá realizar el trabajo de instalación y el cableado eléctrico de acuerdo con todos los códigos y las normas aplicables, lo que incluye la construcción calificada para incendios.

2. Se necesita aire suficiente para una combustión adecuada y para el escape de gases por la chimenea del equipo de combustión de combustible, para así evitar su retorno. Siga las pautas del fabricante del equipo de calefacción y las normas de seguridad como las que publica la Asociación Nacional de Protección contra Incendios (NFPA, por sus siglas en inglés), la Sociedad Estadounidense de Ingenieros en Calefacción, Refrigeración y Aire Acondicionado (ASHRAE, por sus siglas en inglés) y los organismos reguladores de códigos locales.
3. Al cortar o perforar en una pared o cielo, no dañe el cableado eléctrico u otros servicios ocultos.
4. Los ventiladores con conductos siempre se deben ventilar hacia el exterior.
5. Si esta unidad se instalará sobre una bañera o ducha, debe estar marcada como apropiada para la aplicación y conectada a un circuito de derivación protegido por un interruptor con detección de falla a tierra (GFCI, por sus siglas en inglés).
6. Nunca coloque un interruptor donde se pueda alcanzar desde una bañera o ducha.
7. Adecuado para uso con controles de velocidad de estado sólido.
8. Use esta unidad sólo como lo indica el fabricante. Si tiene dudas, comuníquese con el fabricante.
9. Lea y siga todas las instrucciones y marcas de precaución. Asegúrese de que la fuente de energía eléctrica cumpla los requisitos del equipo y los códigos locales.
10. Antes de realizar mantenimiento o de limpiar la unidad, desconecte la alimentación en el panel de servicio y bloquee los medios de desconexión de servicio para evitar que la alimentación se active en forma accidental. Cuando no puedan bloquearse los medios de desconexión, fije firmemente un dispositivo de advertencia prominente, como por ejemplo, una etiqueta, en el panel de servicio.

11. No se recomiendan estos ventiladores para aplicaciones de escape en cocinas. Están diseñados principalmente sólo para aplicaciones de aire limpio a baja temperatura. La Figura 2 muestra la distancia mínima en la que se deben colocar estos ventiladores en relación con el equipo de cocina.
12. El motor debe estar conectado a tierra de manera segura y fija. Ello se puede lograr cableando con un sistema de canal de conducción blindado conectado a tierra con un cable de conexión a tierra aparte conectado a la parte metálica desnuda del bastidor del motor u otro medio apropiado.
13. Evite que la línea de alto voltaje entre en contacto con bordes filosos u otros objetos.
14. No enrosque la línea de alto voltaje ni permita que entre en contacto con aceite, grasa, superficies calientes ni productos químicos.

**⚠ PRECAUCIÓN** *Sólo para uso de ventilación general. No lo utilice para extraer materiales o vapores peligrosos o explosivos.*

## Instalación

**⚠ ADVERTENCIA** *Sólo personal calificado debe realizar la instalación, solución de problemas o reemplazo de partes según todos los códigos y normas aplicables, lo que incluye la construcción calificada para incendios.*

1. Para obtener el mejor rendimiento, elija una ubicación con el tramo de conducto más corto posible y con el menor número de codos. No lo monte cerca de equipos de cocina, como se muestra en la Figura 2.



Figura 2 — Lugar de Montaje



# Modelos 1UBH6 a 1UBH8, 3DPE2, 3DPE3, 5AE68 y 5AE69

## Instalación (Continuación)

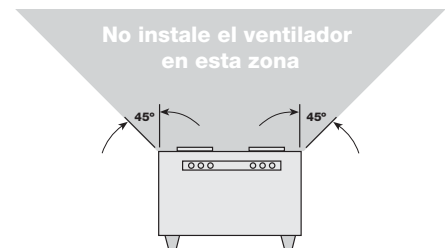
**NOTA:** Si utiliza el cortafuegos contra radiación de instalación en cielo Dayton, consulte las instrucciones que se proporcionan antes de instalar el ventilador.

2. Fije los soportes de montaje ajustables al ventilador, deje los tornillos sueltos hasta que se determine la altura adecuada, como se muestra en la Figura 3.

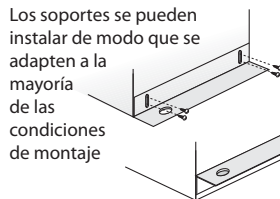

**Figura 3 — Soportes de Montaje**

3. Haga un orificio de 36,2 cm por 30,2 cm en el cielo.

**PRECAUCIÓN** Al cortar o perforar en una pared o cielo, no dañe el cableado eléctrico u otros servicios ocultos.

4. Para construcción en bastidor de madera, coloque la unidad entre las vigas. Coloque los soportes de modo que el borde inferior de la carcasa quede a ras con el cielo acabado y apriete los soportes de montaje ajustables, como se muestra en la Figura 4.

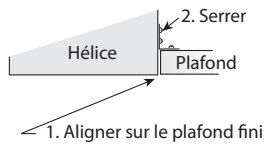

**Figura 4 — Ajuste de los Soportes de Montaje**

5. Deslice los conductos por el collar de salida del ventilador y fíjelos firmemente con tornillos de plancha. Asegúrese de que los tornillos no interfieran con el funcionamiento del cortafuegos.
6. Revise el cortafuegos para asegurarse de que se abra libremente.

## CONECTE EL VENTILADOR

**ADVERTENCIA** Instale todo el cableado, la protección y la conexión a tierra según National Electrical Code (NEC) de EE.UU. y todos los requisitos locales.

**ADVERTENCIA** Siga todos los códigos eléctricos y de seguridad locales, así como también, National Electrical Code (NEC) de EE.UU. y la Ley de Seguridad y Salud Ocupacionales (OSHA, por sus siglas en inglés).

1. Retire la cubierta del cableado.
2. Con la ayuda de los conectores de cable apropiados, conecte el ventilador como se muestra en la Figura 5.

### 115 Voltios

El cable negro es "Activo"

El cable blanco es "Neutro"

El cable verde es "Tierra"

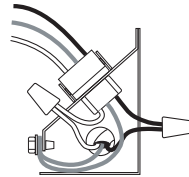

**Figura 5 — Cableado Correcto**

## COLOQUE LA REJILLA

**NOTA:** Si utiliza el juego opcional de rejillas iluminado Dayton, consulte las instrucciones que se proporcionan.

1. Desconecte la Energía.
2. Fije la rejilla con los dos tornillos que se proporcionan. Asegúrese de no apretar en exceso, puesto que podría dañar la rejilla.
3. Deslice las cubiertas del tornillo de acoplamiento sobre los tornillos de acoplamiento, como se muestra en la Figura 6.

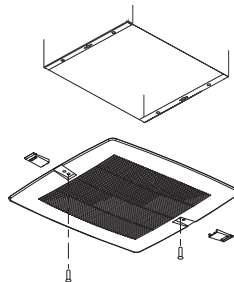

**Figura 6 — Fijación de la Rejilla**

4. Conecte la energía y verifique el ventilador.

## Mantenimiento

**ADVERTENCIA** Desconecte la fuente de energía antes de trabajar en la unidad. El mantenimiento se debe realizar anualmente o cuando las condiciones lo permitan.

1. La rueda del ventilador, la carcasa y la rejilla se pueden limpiar para eliminar el polvo y la grasa, si se requiere.
  - a. Retire la rejilla. Con la ayuda de una aspiradora con los accesorios apropiados, aspire el polvo de la rejilla. Lave la rejilla con una solución de agua tibia jabonosa. Permita que la rejilla se seque completamente antes de volver a instalarla.
  - b. Para limpiar la rueda del ventilador y la carcasa, desenchufe el motor del ventilador de la caja de terminales integral. Aspire la rueda del ventilador. Si es necesario, puede lavar la rueda. Seque la rueda del ventilador con un paño absorbente. Limpie el interior de la carcasa. Conecte el motor del ventilador a la caja de terminales.



## **Para Obtener Repuestos, llame al 1-800-323-0620**

**las 24 horas del día; los 365 días del año**

Por favor proporcione la siguiente información:

- Número de modelo
- Número de serie (si lo hay)
- Descripción de la parte y número que le corresponde en la liste de partes

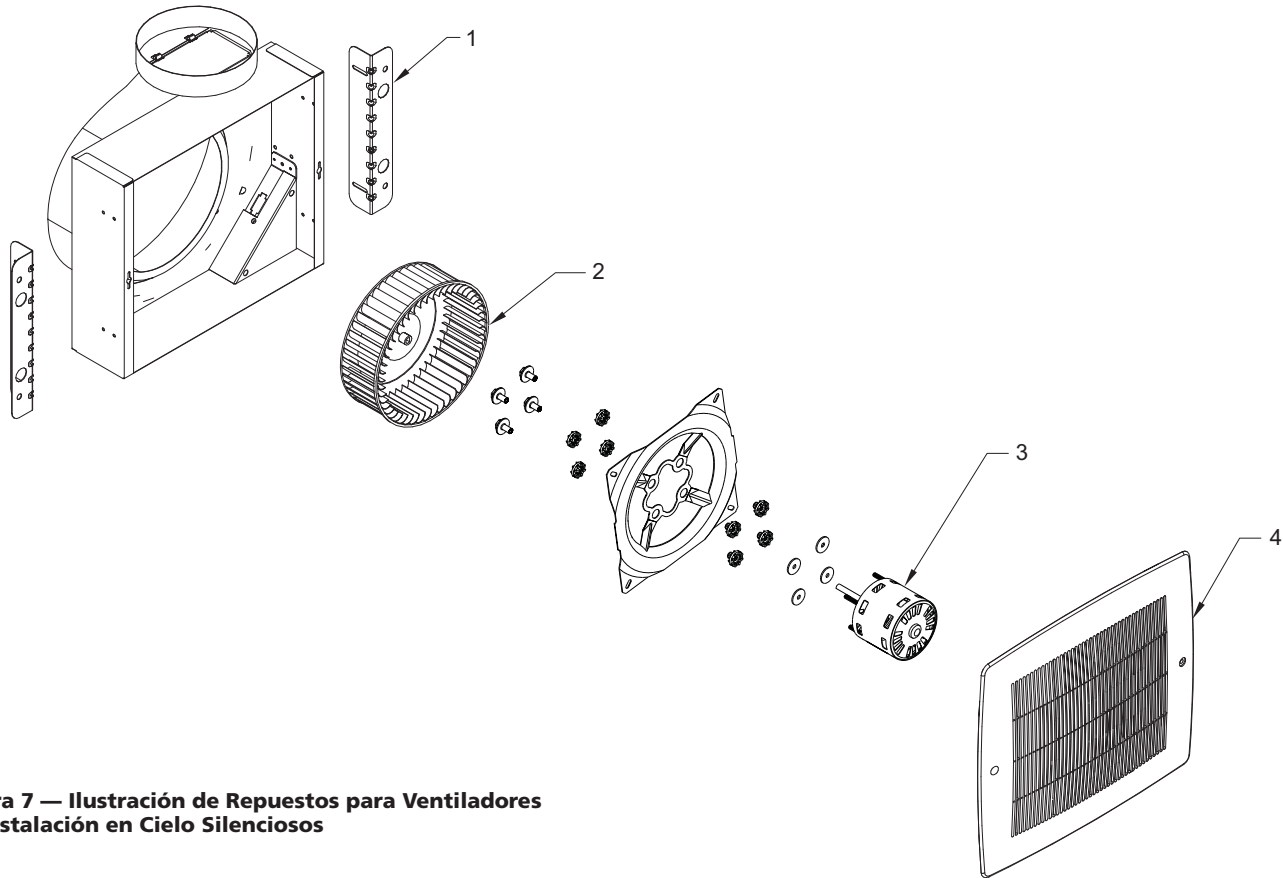

**Figura 7 — Ilustración de Repuestos para Ventiladores de Instalación en Cielo Silenciosos**

### **Lista de Repuestos para Ventiladores de Instalación en Cielo Silenciosos**

Número de Referencia	Descripción	Número de Parte para Modelos:							Cantidad
		1UBH6	1UBH7	1UBH8	3DPE2	3DPE3	5AE68	5AE69	
1	Conjunto de Soporte de Montaje	6379569	6379569	6379569	6379569	6379569	6379569	6379569	1
2	Rueda	6379581	6379581	6379581	6379581	6379581	6379581	6379581	1
3	Motor	60H498	60H499	60H500	60N508	60N509	6379858	6379859	1
4	Rejilla	6379565	6379565	6379565	6379565	6379565	6379565	6379565	1

E  
S  
P  
A  
Ñ  
O  
L

# Ventiladores de Instalación en Cielo Silenciosos de Bajo Perfil Dayton®

## Tabla de Solución de Problemas

Síntoma	Causas Posibles	Medidas Correctivas
El ventilador no funciona	<ol style="list-style-type: none"> <li>1. Fusible o cortacircuitos quemado</li> <li>2. Motor defectuoso</li> <li>3. Conectado incorrectamente</li> </ol>	<ol style="list-style-type: none"> <li>1. Reemplácelo o repárelo</li> <li>2. Reemplácelo o repárelo</li> <li>3. CORTE la energía y verifique que el cableado esté conectado correctamente</li> </ol>
Flujo de aire insuficiente	<ol style="list-style-type: none"> <li>1. Conducto bloqueado o filtros obstruidos</li> <li>2. Conducto hundido o perforado</li> </ol>	<ol style="list-style-type: none"> <li>1. Límpielo o reemplácelo</li> <li>2. Repare o reemplace la sección del conducto</li> </ol>
Ruido o vibración excesiva	<ol style="list-style-type: none"> <li>1. Acumulación de material en la rueda</li> <li>2. Rueda del ventilador fuera de equilibrio</li> </ol>	<ol style="list-style-type: none"> <li>1. Límpiela</li> <li>2. Reemplace la rueda</li> </ol>
El motor se sobrecarga o sobrecalienta	<ol style="list-style-type: none"> <li>1. Entrada de voltaje incorrecto</li> <li>2. Bobinado del motor con cortocircuito</li> <li>3. Acumulación de polvo, tierra u otros contaminantes en el motor</li> </ol>	<ol style="list-style-type: none"> <li>1. Corrija a 115 V</li> <li>2. Reemplace el motor</li> <li>3. Limpie el motor</li> </ol>

### GARANTÍA LIMITADA

**GARANTÍA LIMITADA DE UN AÑO DAYTON.** VENTILADORES DE INSTALACIÓN EN CIELO SILENCIOSOS DE BAJO PERFIL DAYTON®, LOS MODELOS INCLUIDOS EN ESTE MANUAL, TIENEN GARANTÍA DE DAYTON ELECTRIC MFG. CO. (DAYTON) POR DEFECTOS DE FABRICACIÓN O MATERIALES DURANTE SU USO NORMAL DURANTE UN AÑO A PARTIR DE LA FECHA DE COMPRA. TODA PIEZA QUE SE DEMUESTRE QUE TENGA DEFECTOS DE MATERIAL O DE MANO DE OBRA Y SE DEVUELVA A UN LUGAR DE SERVICIO TÉCNICO AUTORIZADO, DESIGNADO POR DAYTON, COSTOS DE TRANSPORTE PREPAGADOS, SERÁ COMO RECURSO EXCLUSIVO, REPARADA O REEMPLAZADA SEGÚN EL CRITERIO DE DAYTON. POR DEMANDA DE GARANTÍA LIMITADA, VER "DISPOSICIÓN INMEDIATA" A CONTINUACIÓN. ESTA GARANTÍA LIMITADA LE DA AL COMPRADOR DERECHOS LEGALES ESPECÍFICOS QUE VARIAN DE UNA JURISDICCIÓN A OTRA.

**RESTRICCIÓN DE RESPONSABILIDAD.** HASTA DONDE LO PERMITA LA LEGISLACIÓN PERTINENTE, DAYTON NIEGA EXPRESAMENTE SU RESPONSABILIDAD EN DAÑOS DE INDIRECTOS O EMERGENTES. LA RESPONSABILIDAD DE DAYTON EN TODOS LOS CASOS SE LIMITA AL PRECIO DE COMPRA Y NO DEBE EXCEDER ÉSTE.

**DENEGACIÓN DE GARANTÍA.** SE HA HECHO UN GRAN ESFUERZO POR PROPORCIONAR INFORMACIÓN SOBRE EL PRODUCTO E ILUSTRAR LOS PRODUCTOS DE MANERA PRECISA EN ESTE DOCUMENTO; SIN EMBARGO, TAL INFORMACIÓN E ILUSTRACIONES TIENEN EL ÚNICO PROPÓSITO DE IDENTIFICACIÓN, Y NO EXPRESA NI IMPLICA UNA GARANTÍA DE QUE LOS PRODUCTOS SEAN DE BUENA CALIDAD, O QUE SE ADAPTEN E UN PROPÓSITO EN ESPECIAL, NI QUE LOS PRODUCTOS ESTÉN NECESARIAMENTE DE ACUERDO CON LAS ILUSTRACIONES O DESCRIPCIONES. CON EXCEPCIÓN DE LO QUE SE DETALLA A CONTINUACIÓN, NINGUNA GARANTÍA NI AFIRMACIÓN DE HECHO, EXPRESA O IMPLÍCITA, APARTE DE LO QUE SE INCLUYE EN LA "GARANTÍA LIMITADA" ESTÁ HECHA O AUTORIZADA POR DAYTON.

**Asesoría Técnica y Recomendaciones, Exención de Responsabilidad.** No obstante las prácticas, tratos o costumbre del oficio anteriores, las ventas no incluirán asesoría o asistencia técnica, o el diseño del sistema. Dayton no asume obligaciones ni responsabilidades debido a recomendaciones, opiniones o asesorías no autorizadas en cuanto a la elección, la instalación o el uso de productos.

**Aptitud del Producto.** Muchas jurisdicciones tienen códigos y ordenanzas que regulan las ventas, la construcción, la instalación, y/o el uso de productos para ciertos propósitos, que pueden variar con respecto a los de las áreas vecinas. Si bien se hacen intentos para garantizar que los productos Dayton cumplan tales códigos, Dayton no garantiza su cumplimiento y no puede ser responsable por la manera en que se instalen o usen los productos. Antes de la compra y del uso de un producto, revise sus aplicaciones y todos los códigos, y reglamentos nacionales y locales pertinentes, y asegúrese de que el producto, su instalación y su uso estén en conformidad con ellos.

Ciertos aspectos de la denegación no se aplican a productos del consumidor; por ej., (a) algunas jurisdicciones no permiten la exclusión o la limitación de daños accidentales o resultantes, por lo que la limitación o exclusión mencionadas anteriormente, pueden no aplicarse a usted; (b) además, algunas jurisdicciones no permiten una limitación sobre la duración de una garantía implícita, en consecuencia, la limitación mencionada anteriormente puede no aplicarse a usted; y (c) por ley, durante el período de esta Garantía Limitada, cualquier garantía implícita de comerciabilidad o aptitud para un propósito en particular que se aplique a productos del consumidor adquiridos por consumidores, no puede ser excluida ni rechazada.

**Disposición Inmediata.** Se realizará un esfuerzo de buena fe para corregir o realizar otros ajustes de manera oportuna con respecto a cualquier producto que se demuestra que tenga defectos dentro de la garantía limitada. En caso de existir un producto con fallas dentro de la garantía limitada, escriba o llame al distribuidor a quien le compró el producto. Éste le indicará qué hacer. Si el problema no se resuelve de manera satisfactoria, escriba a Dayton a la dirección que figura a continuación, indicando nombre del distribuidor, dirección, fecha y número de la factura del distribuidor, y describa la naturaleza de la falla. Título y riesgo de pérdida pasan al comprador en la entrega a la compañía de transporte. Si el producto se dañó durante el transporte, presente el reclamo al transportista.

Fabricado para Dayton Electric Mfg. Co., 5959 W. Howard St., Niles, Illinois 60714 EE.UU.

Fabricado para Dayton Electric Mfg. Co.  
Niles, Illinois 60714 EE.UU.



**Veillez lire et conserver ces instructions.** Lire attentivement avant de commencer à assembler, installer, faire fonctionner ou entretenir l'appareil décrit. Protégez-vous et les autres en observant toutes les informations sur la sécurité. Négliger d'appliquer ces instructions peut résulter en des blessures corporelles et/ou en des dommages matériels ! Conserver ces instructions pour références ultérieures.

# Caissons d'extraction de plafond compacts silencieux de Dayton®

## Description

Caissons d'extraction compacts hautes performances Dayton pour applications résidentielles, commerciales, industrielles et de collectivités. Assemblés d'usine avec décharge latérale pour pose dans le plafond. Fabriqués en acier galvanisé, avec grille en polystyrène blanc moulé facile à nettoyer. Les moteurs à lubrification permanente comportent une protection contre les surcharges et un faisceau de câbles pouvant faire office de coupe-circuit. Fournis avec visserie et supports de fixation. Les ventilateurs sont homologués UL/cUL norme 507 et sont homologués UL/cUL pour une pose au-dessus de baignoire/douche sur un circuit de dérivation à protection GFCl.

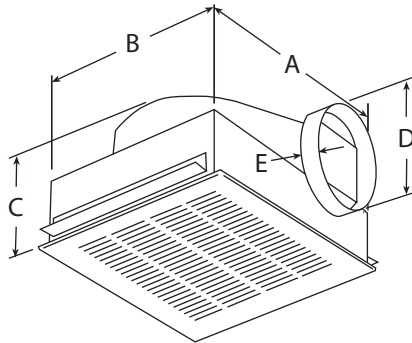

Figure 1 — Dimensions



## Accessoires en option

Description	N° de modèle
Régulateur de vitesse :	1DGV1
Grille lumineuse incandescente :	3AZF9
Grille lumineuse fluorescente :	3AZG1
Registre de rayonnement de plafond (sans lumineux) :	3DPF8
Registre de rayonnement de plafond (lumineux) :	3DPG1



Dayton Electric Mfg. Co. certifie que les caissons d'extraction décrits aux présentes sont autorisés à porter le sceau de l'AMCA. Les caractéristiques indiquées ici reposent sur des essais et procédures effectués conformément à la Publication 211 et à la Publication 311 de l'AMCA et répondent aux exigences du programme de certification des caractéristiques de l'AMCA.

## Dimensions et caractéristiques (voir Figure 1)

Modèle	A	B	C	D	E	Dim. grille L x l	Matériau grille	Régulateur de vitesse conseillé
3DPE2, 1UBH6, 1UBH7	35,2 cm	29,2 cm	17,8 cm	10,2 cm	31,8 mm	37,8 x 33,7 cm	Polystyrène	1DGV1
5AE68, 1UBH8, 5AE69, 3DPE3	35,2	29,2	20,3	15,2	31,8	37,8 x 33,7 cm	Polystyrène	1DGV1

## Performances

Modèle	Moteur tr/min	Watts	Volts	Intensité pleine charge (A)	Sones à 0,100" SP à 5 pi	Sones à 0,250" SP à 5 pi	Débit d'air (pi <sup>3</sup> /min) à la pression statique indiquée								
							0,000"	0,100"	0,125"	0,250"	0,375"	0,500"	0,625"	0,750"	1,00"
3DPE2	625	38	115	0,50	1,4	2,0	67	53	51	40	29	—	—	—	—
1UBH6	675	45	115	0,53	1,4	1,9	77	70	68	57	49	39	—	—	—
1UBH7	900	54	115	0,60	2,2	2,4	87	80	78	68	61	54	44	30	—
5AE68	700	50	115	0,65	2,0	2,2	102	92	88	75	59	45	30	—	—
1UBH8	950	80	115	1,14	1,5	1,7	133	114	110	97	95	94	91	85	50
5AE69	1050	129	115	1,70	2,5	3,0	160	156	155	154	152	149	147	138	92
3DPE3	1100	173	115	2,20	4,0	4,2	197	195	194	191	187	184	181	166	128

Valeurs certifiées pour une installation de type B : admission libre, refoulement par gaine. Les valeurs indiquées tiennent compte des effets d'une grille d'admission et d'un registre antirefoulement. La vitesse (tr/min) indiquée est nominale. Valeurs basées sur la vitesse effective lors de l'essai. Les données acoustiques indiquées sont des valeurs de sonie exprimées en sones ventilateur à 1,5 m (5 pieds) en champ libre sphérique calculés selon la norme AMCA 301. Valeurs indiquées pour une installation de type B : niveaux de sonie sphérique à l'admission libre.

# Caissons d'extraction de plafond compacts silencieux de Dayton®

## Déballage

1. Vérifier l'absence de tout dommage éventuellement causé par le transport.
2. Les réclamations pour dommages dus au transport sont à adresser au transporteur.
3. Vérifier que les boulons, vis, vis de calage, etc. ne se sont pas desserrés durant le transport. Resserrer le cas échéant. Actionner la turbine à la main pour s'assurer qu'elle tourne librement.

## Informations générales sur la sécurité

**▲ DANGER** *Ne pas dépendre d'un interrupteur comme unique moyen de coupure de l'alimentation lors de l'installation ou de l'entretien de l'appareil. Pour écarter les risques d'incendie, de choc électrique ou de blessure grave, veiller à toujours débrancher, verrouiller et étiqueter la source de courant avant l'installation ou l'entretien. Le moteur redémarre sans avertir après déclenchement de la protection thermique. Ne pas toucher le moteur en marche, il peut être assez chaud pour causer des lésions.*

**▲ DANGER** *Ne pas placer de parties du corps ni d'objets dans les ouvertures du ventilateur ou du moteur si l'appareil est raccordé à une source de courant.*

**▲ AVERTISSEMENT** *Ne pas utiliser ce matériel dans des atmosphères explosives !*

**▲ AVERTISSEMENT** *Pour réduire le risque d'incendie, de choc électrique ou de blessure corporelle, respecter ce qui suit :*

1. La pose et le câblage électrique doivent être effectués par des personnes qualifiées en conformité avec les codes et normes en vigueur, y compris pour la résistance au feu du bâtiment.
2. Une quantité d'air suffisante est nécessaire pour la bonne combustion et l'extraction des gaz brûlés par le conduit d'évacuation (cheminée) d'appareils à combustible afin d'éviter le refoulement. Veiller à suivre les indications du fabricant du matériel de chauffe, les normes de sécurité

telles que celles publiées par la National Fire Protection Association (NFPA) et l'American Society for Heating, Refrigeration and Air Conditioning Engineers (ASHRAE) et la réglementation en vigueur.

3. Lors de la découpe ou du perçage de murs ou plafonds, ne pas endommager les câbles électriques et autres conduites masquées.
4. Les caissons d'extraction à gaines doivent toujours être évacués vers l'extérieur.
5. Si cet appareil doit être posé au-dessus d'un baignoire ou d'une douche, il doit être marqué comme il se doit pour l'application considérée et raccordé à un circuit de dérivation à protection GFCI (disjoncteur différentiel).
6. Ne jamais placer d'interrupteur à un emplacement à portée de la baignoire ou de la douche.
7. Appareil pouvant être utilisé avec un régulateur de vitesse à semi-conducteurs.
8. Utiliser cet appareil exclusivement comme prévu par le fabricant. En cas de questions, communiquer avec le fabricant.
9. Lire et respecter toutes les instructions et marques de mise en garde. S'assurer que la source d'alimentation est conforme aux exigences pour le matériel et à la réglementation en vigueur.
10. Avant tout entretien ou nettoyage de l'appareil, couper l'alimentation sur le tableau de commande et verrouiller le dispositif de sectionnement pour empêcher toute mise sous tension accidentelle. Si le dispositif de sectionnement ne peut pas être verrouillé, attacher un moyen de mise en garde bien visible, tel qu'un panonceau, au tableau de commande.
11. Ces caissons ne sont pas conseillés pour les applications d'aspiration de vapeurs de cuisson. Ils sont conçus essentiellement pour l'aspiration d'air propre à basse température. La Figure 2 indique la distance minimale de placement de ces caissons par rapport à l'équipement de cuisson.

12. Le moteur doit être correctement et solidement relié à la terre. Pour cela, le raccorder à un chemin de câble à revêtement métallique relié à la terre au moyen d'un fil de terre séparé raccordé au métal nu de la carcasse du moteur, ou autre moyen adapté.
13. Protéger la conduite d'alimentation contre tout contact avec des arêtes ou autres objets coupants.
14. Ne pas plier la conduite d'alimentation ni la laisser venir au contact d'huile, de graisse, de surfaces chaudes ou de produits chimiques.

**▲ ATTENTION** *À utiliser pour la ventilation générale uniquement. Ne pas utiliser pour l'aspiration de matières et vapeurs dangereuses ou explosives.*

## Pose

**▲ AVERTISSEMENT** *La pose, le dépannage et le remplacement de pièces doivent être effectués exclusivement par du personnel qualifié en conformité avec les codes et normes en vigueur, y compris pour la résistance au feu du bâtiment.*

1. Pour obtenir des résultats optimum, choisir l'emplacement de manière à limiter au maximum la longueur du conduit et le nombre de coudes. Ne pas poser à proximité d'équipement de cuisson, voir Figure 2.

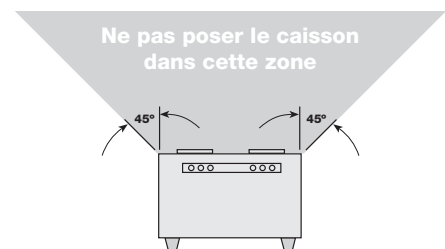

Figure 2 — Emplacement de pose



# Modèles 1UBH6 à 1UBH8, 3DPE2, 3DPE3, 5AE68 et 5AE69

## Pose (suite)

**REMARQUE :** Si le registre de rayonnement de plafond Dayton en option est utilisé, consulter les instructions jointes avant la pose du caisson.

2. Attacher les supports de fixation réglables à l'appareil, mais ne pas serrer les vis avant d'avoir déterminé la hauteur correcte, voir Figure 3.

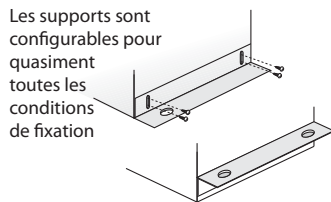

Figure 3 — Supports de fixation

3. Découper une ouverture de 36,2 cm sur 30,2 cm dans le plafond.

**ATTENTION** Lors de la découpe ou du perçage de murs ou plafonds, ne pas endommager les câbles électriques et autres conduites masquées.

4. Dans les bâtiments à ossature bois, placer l'appareil entre les solives. Placer les supports de fixation de manière à aligner le bord inférieur du caisson sur le plafond fini, puis serrer les supports de fixation réglables, voir Figure 4.

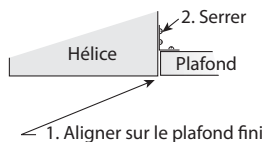

Figure 4 — Supports de fixation réglables

5. Enfiler la gaine sur le collier d'échappement de l'appareil et le fixer solidement avec des vis à tôle. Vérifier que les vis n'entravent pas le fonctionnement du registre.
6. Vérifier que le registre s'ouvre librement.

## CÂBLER LE VENTILATEUR

**AVERTISSEMENT** Poser tous les câbles, protections et mises à la terre en conformité avec toute la réglementation en vigueur.

**AVERTISSEMENT** Respecter tous les codes d'électricité et de sécurité en vigueur, ainsi que le National Electrical Code (NEC) et l'Occupational Safety and Health Act (OSHA) aux États-Unis.

1. Déposer le capot de câblage.
2. À l'aide de connecteurs adaptés, câbler le ventilateur comme sur la Figure 5.

### 115 V

Le fil noir est la « chaud »  
Le fil blanc est le « neutre »  
Le fil vert est la « terre »

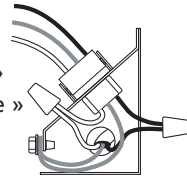

Figure 5 — Câblage correct

## ATTACHER LA GRILLE

**REMARQUE :** Si la grille lumineuse Dayton en option, consulter les instructions fournies.

1. Couper l'alimentation.
2. Attacher la grille avec les deux vis fournies. Ne pas forcer le serrage, ceci peut endommager la grille.
3. Enfiler les couvre-vis sur les vis de fixation, voir Figure 6.

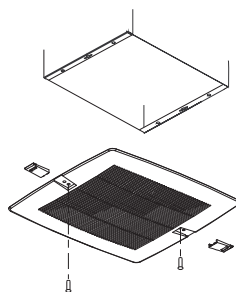

Figure 6 — Pose de la grille

4. Mettre sous tension et contrôler l'appareil.

## Entretien

**AVERTISSEMENT** Débrancher la source d'alimentation avant de travailler sur l'appareil. L'entretien doit être effectué chaque année ou en fonction de la situation.

1. Nettoyer la poussière et la graisse de la turbine, du caisson et de la grille selon les besoins.
  - a. Déposer la grille. Avec un aspirateur équipé des accessoires corrects, aspirer la poussière de la grille. Laver la grille à l'eau tiède savonneuse. Bien laisser sécher la grille avant de la remettre en place.
  - b. Pour nettoyer la turbine et la carter, débrancher le moteur du boîtier de raccordement intégré. Passer la turbine à l'aspirateur. Si nécessaire, la turbine peut être lavée. Essuyer la turbine avec un chiffon absorbant. Essuyer l'intérieur du carter. Rebrancher le moteur dans le boîtier de raccordement.



## Pour les pièces de rechange, appeler le 1-800-323-0620

24 h/24 – 365 jours par an

Veillez fournir les renseignements suivants :

- Numéro de modèle
- Numéro de série (le cas échéant)
- Description et numéro de pièce indiqués sur la nomenclature des pièces

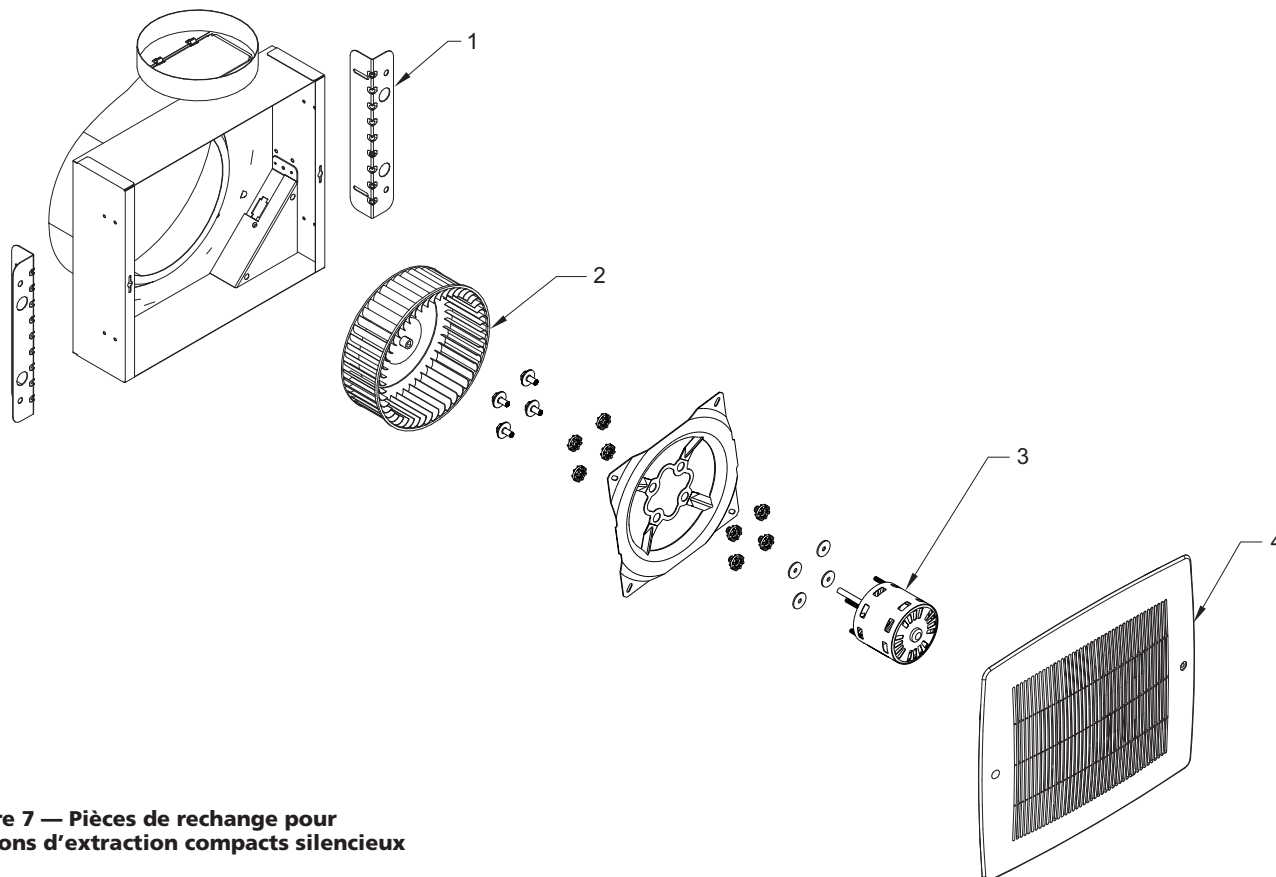

Figure 7 — Pièces de rechange pour caissons d'extraction compacts silencieux

### Nomenclature des pièces de rechange pour caissons d'extraction compacts silencieux

Numéro de référence	Description	Numéro de pièce pour le modèle :								Quantité
		1UBH6	1UBH7	1UBH8	3DPE2	3DPE3	5AE68	5AE69		
1	Nécessaire supports fixation	6379569	6379569	6379569	6379569	6379569	6379569	6379569	1	
2	Turbine	6379581	6379581	6379581	6379581	6379581	6379581	6379581	1	
3	Moteur	60H498	60H499	60H500	60N508	60N509	6379858	6379859	1	
4	Grille	6379565	6379565	6379565	6379565	6379565	6379565	6379565	1	

# Caissons d'extraction de plafond compacts silencieux de Dayton®

## Dépannage

Symptôme	Cause(s) possible(s)	Action corrective
Le caisson d'extraction ne fonctionne pas	1. Fusible grillé ou disjoncteur ouvert 2. Moteur défectueux 3. Mauvais câblage	1. Changer ou réparer 2. Changer ou réparer 3. COUPER l'alimentation et contrôler le bon raccordement des câbles
Débit d'air insuffisant	1. Gaine obstruée ou filtres colmatés 2. Gaine écrasée ou perforée	1. Nettoyer ou changer 2. Réparer ou changer la portion de gaine
Bruit ou vibration excessifs	1. Dépôt de matières sur la turbine 2. Turbine mal équilibrée	1. Nettoyer 2. Changer la turbine
Surcharge ou surchauffe du moteur	1. Tension d'alimentation incorrecte 2. Bobinage du moteur en court-circuit 3. Dépôt de poussière, saleté ou autres contaminants sur le moteur	1. Alimenter sous 115 V 2. Changer le moteur 3. Nettoyer le moteur

## GARANTIE LIMITÉE

**GARANTIE LIMITEE DE UN AN DE DAYTON.** LES MODÈLES CAISSONS D'EXTRACTION DE PLAFOND COMPACTS SILENCIEUX DE DAYTON®, COUVERTS DANS CE MANUEL SONT GARANTIS À L'UTILISATEUR D'ORIGINE PAR DAYTON ELECTRIC MFG. CO. (DAYTON), CONTRE TOUT DÉFAUT DE FABRICATION OU DE MATÉRIAUX, LORS D'UNE UTILISATION NORMALE, ET CELA PENDANT UN AN APRÈS LA DATE D'ACHAT. TOUTE PIÈCE, DONT LES MATÉRIAUX OU LA MAIN D'OUVRE SERONT JUGÉS DÉFECTUEUX, ET QUI SERA RENVOYÉE PORT PAYÉ, À UN CENTRE DE RÉPARATION AUTORISÉ PAR DAYTON, SERA, À TITRE DE SOLUTION EXCLUSIVE, SOIT RÉPARÉE, SOIT REMPLACÉE PAR DAYTON. POUR LE PROCÉDÉ DE RÉCLAMATION SOUS GARANTIE LIMITÉE, REPORTEZ-VOUS À LA CLAUSE DE « DISPOSITION PROMPTE » CI-DESSOUS. CETTE GARANTIE LIMITEE DONNE AUX ACHETEURS DES DROITS LÉGAUX SPÉCIFIQUES QUI VARIENT DE JURIDICTION À JURIDICTION.

**LIMITES DE RESPONSABILITÉ.** LA RESPONSABILITÉ DE DAYTON, DANS LES LIMITES PERMISES PAR LA LOI, POUR LES DOMMAGES INDIRECTS OU FORTUITS EST EXPRESSEMENT DÉNIÉE. DANS TOUS LES CAS LA RESPONSABILITÉ DE DAYTON EST LIMITÉE ET NE DÉPASSERA PAS LA VALEUR DU PRIX D'ACHAT PAYÉ.

**DÉSISTEMENT DE GARANTIE.** DE DILIGENTS EFFORTS SONT FAITS POUR FOURNIR AVEC PRÉCISION LES INFORMATIONS ET ILLUSTRATIONS DES PRODUITS DÉCRITS DANS CETTE BROCHURE ; CEPENDANT, DE TELLES INFORMATIONS ET ILLUSTRATIONS SONT POUR LA SEULE RAISON D'IDENTIFICATION, ET N'EXPRIMENT NI N'IMPLIQUENT QUE LES PRODUITS SONT COMMERCIALISABLES, OU ADAPTABLES À UN BESOIN PARTICULIER, NI QUE CES PRODUITS SONT NÉCESSAIREMENT CONFORMES AUX ILLUSTRATIONS OU DESCRIPTIONS. SAUF POUR CE QUI SUIT, AUCUNE GARANTIE OU AFFIRMATION DE FAIT, ÉNONCÉE OU IMPLICITE, AUTRE QUE CE QUI EST ÉNONCÉ DANS LA « GARANTIE LIMITEE » CI-DESSUS N'EST FAITE OU AUTORISÉE PAR DAYTON.

**Désistement sur les conseils techniques et les recommandations.** Peu importe les pratiques ou négociations antérieures ou les usages commerciaux, les ventes n'incluent pas l'offre de conseils techniques ou d'assistance ou encore de conception de système. Dayton n'a aucune obligation ou responsabilité quant aux recommandations non autorisées, aux opinions et aux suggestions relatives au choix, à l'installation ou à l'utilisation des produits.

**Conformité du produit.** De nombreuses juridictions ont des codes et règlements qui gouvernent les ventes, constructions, installations et/ou utilisations de produits pour certains usages qui peuvent varier par rapport à ceux d'une zone voisine. Bien que Dayton essaie de s'assurer que ses produits s'accordent avec ces codes, Dayton ne peut garantir cet accord, et ne peut être jugée responsable pour la façon dont le produit est installé ou utilisé. Avant l'achat et l'usage d'un produit, revoir les applications de ce produit, ainsi que tous les codes et règlements nationaux et locaux applicables, et s'assurer que le produit, son installation et son usage sont en accord avec eux.

Certains aspects de désistement ne sont pas applicables aux produits pour consommateur ; ex : (a) certaines juridictions ne permettent pas l'exclusion ou la limitation des dommages indirects ou fortuits et donc la limitation ou exclusion ci-dessus peut ne pas s'appliquer dans le cas présent ; (b) également, certaines juridictions n'autorisent pas de limitations de durée de la garantie implicite, en conséquence, la limitation ci-dessus peut ne pas s'appliquer dans le cas présent ; et (c) par force de loi, pendant la période de cette Garantie Limitée, toutes garanties impliquées de commerciabilité ou d'adaptabilité à un besoin particulier applicables aux produits de consommateurs achetés par des consommateurs, peuvent ne pas être exclues ni autrement désistées.

**Disposition prompt.** Un effort de bonne foi sera fait pour corriger ou ajuster rapidement tout produit prouvé défectueux pendant la période de la garantie limitée. Pour tout produit considéré défectueux pendant la période de garantie limitée, contacter tout d'abord le concessionnaire où l'appareil a été acheté. Le concessionnaire doit donner des instructions supplémentaires. S'il est impossible de résoudre le problème de façon satisfaisante, écrire à Dayton à l'adresse ci-dessous, en indiquant le nom et l'adresse du concessionnaire, la date et le numéro de la facture du concessionnaire, et en décrivant la nature du défaut. Le titre et le risque de perte passent à l'acheteur au moment de la livraison par le transporteur. Si le produit a été endommagé pendant le transport, une réclamation doit être faite auprès du transporteur.

Fabriqué pour Dayton Electric Mfg. Co., 5959 W. Howard St., Niles, Illinois 60714-4014 États-Unis



